

**DOCUMENTO DE LICITACIÓN**

***INSTITUTO HONDUREÑO DE SEGURIDAD SOCIAL (IHSS)***

**LICITACIÓN PÚBLICA NACIONAL**

**LPN 016-2023**

**“CONTRATACIÓN DE LOS SERVICIOS DE COMUNICACIÓN DE DATOS,  
SIP TRUNK, INTERNET Y CONTINGENCIAS PARA EL INSTITUTO  
HONDUREÑO DE SEGURIDAD SOCIAL (IHSS)”**

**Fuente de Financiamiento:**

***Fondos propios IHSS***

***Tegucigalpa – SEPTIEMBRE 2023***



204



ÍNDICE

DOCUMENTO DE LICITACIÓN.....	1
SECCION I - INSTRUCCIONES A LOS OFERENTES.....	4
IO-01 CONTRATANTE.....	4
IO-02 TIPO DE CONTRATO .....	4
IO-03 OBJETO DEL CONTRATO.....	4
IO-04 IDIOMA DE LAS OFERTAS.....	4
IO-05 PRESENTACIÓN DE OFERTAS .....	4
IO-05.1 CONSORCIO .....	6
IO-05.2 DECLARACION DE PROCESOS DESIERTOS O FRACASADOS.....	6
IO-06 VIGENCIA DE LAS OFERTAS .....	7
IO-07 GARANTIA DE MANTENIMIENTO DE OFERTA .....	7
IO-08 PLAZO DE ADJUDICACION .....	7
IO-09 DOCUMENTOS A PRESENTAR.....	7
09.1 Documentación Legal.....	7
09.2 Información Financiera .....	9
09.3 Información idoneidad Técnica.....	9
09.4 Información Económica .....	10
DOCUMENTOS NO SUBSANABLES (DNS).....	10
09.5 Documento que deben presentarse antes de la Firma del contrato (Oferente Ganador) según el Artículo 30 del Reglamento de la Ley de Contratación del Estado.....	11
IO-10 ACLARACIONES DE LOS DOCUMENTOS DE LICITACIÓN .....	11
IO-10.I ENMIENDAS A LOS DOCUMENTOS DE LICITACION.....	11
IO-11 EVALUACION DE OFERTAS .....	12
FASE I, Verificación Legal.....	12
FASE II, Evaluación Financiera .....	14
FASE III, Evaluación Técnica .....	15
Sub Fase III. Evaluación Técnica en Documentos: .....	15
FASE IV. Evaluación Técnica Física.....	16
FASE V, Evaluación Económica .....	16
IO-12 ERRORES U OMISIONES SUBSANABLES .....	16
12.01 CRITERIOS PARA DESCALIFICACIÓN OFERENTES.....	16



203

IO-13 ADJUDICACION DEL CONTRATO .....	18
IO-14 NOTIFICACION DE ADJUDICACION DEL CONTRATO .....	18
IO-15 FIRMA DE CONTRATO .....	18
SECCIÓN II - CONDICIONES DE CONTRATACIÓN .....	19
CC-01 ADMINISTRADOR DEL CONTRATO .....	19
CC-02 PLAZO CONTRACTUAL .....	19
CC-03 CESACIÓN DEL CONTRATO.....	20
CC-04 LUGAR DONDE SE PRESTARÁ EL SERVICIO .....	20
CC-05 PLAZOS DE ENTREGA DEL SERVICIO.....	20
CC-06 PROCEDIMIENTO DE RECEPCIÓN .....	20
CC-07 GARANTÍAS .....	20
GARANTÍA DE CUMPLIMIENTO DE CONTRATO.....	20
CC-08 FORMA DE PAGO.....	21
CC-09 MULTAS.....	21
SECCIÓN III - ESPECIFICACIONES TÉCNICAS .....	23
INTRODUCCIÓN .....	..
SECCION IV – FORMULARIOS Y FORMATOS .....	48
Lista de Precios.....	49
Formulario de Información sobre el Oferente.....	50
Formulario de Información sobre los Miembros del Consorcio (Cuando Aplique) .....	53
Formulario de Presentación de la Oferta .....	54
Declaración Jurada sobre Prohibiciones o Inhabilidades .....	56
Formulario de Declaración Jurada sobre La Ley Especial Contra el Lavado de Activos .....	58
Formulario Declaración Jurada de Integridad .....	60
Formulario de garantía mantenimiento de oferta.....	62
FORMATO [GARANTIA/FIANZA] DE CUMPLIMIENTO.....	64
Condiciones Generales del Contrato.....	66
Condiciones Especiales del Contrato .....	93
CONTRATO .....	96
Aviso de Licitación Pública .....	101

## SECCION I - INSTRUCCIONES A LOS OFERENTES

### IO-01 CONTRATANTE

El Instituto Hondureño de Seguridad Social (IHSS), promueve la Licitación Pública Nacional N° LPN- 016-2023, que tiene por objeto la “CONTRATACIÓN DE LOS SERVICIOS DE COMUNICACIÓN DE DATOS, SIP TRUNK, INTERNET Y CONTINGENCIAS PARA EL INSTITUTO HONDUREÑO DE SEGURIDAD SOCIAL (IHSS).”

### IO-02 TIPO DE CONTRATO

Como resultado de esta licitación se podrá otorgar un Contrato de Servicios de Comunicación de Datos, SIP Trunk, Internet y Contingencias para el Instituto Hondureño de Seguridad Social (IHSS)” y el oferente adjudicado.

### IO-03 OBJETO DEL CONTRATO

“CONTRATACIÓN DE LOS SERVICIOS DE COMUNICACIÓN DE DATOS, SIP TRUNK, INTERNET Y CONTINGENCIAS PARA EL INSTITUTO HONDUREÑO DE SEGURIDAD SOCIAL (IHSS).”.

### IO-04 IDIOMA DE LAS OFERTAS

Las ofertas deberán presentarse en idioma español, incluso información complementaria como catálogos técnicos (cuando aplique), etc. En caso de que la información complementaria esté escrita en idioma diferente al español, deberá acompañarse con la debida traducción de la Secretaría de Estado en los Despachos de Relaciones Exteriores y Cooperación Internacional.

### IO-05 PRESENTACIÓN DE OFERTAS

Para fines de presentación de ofertas se establece el siguiente:

Las ofertas se presentarán en: El salón de sesiones, décimo piso del Edificio Administrativo, Barrio Abajo, Tegucigalpa, M.D.C., Honduras C.A.

La hora límite de presentación de ofertas será hasta las 10:00 a.m. hora oficial de Honduras, del día XXXXXXXXX2023

El día último de presentación de ofertas será: XXXXXXXXXX

La hora límite de presentación de ofertas será a las 10:00 a.m. en punto de la mañana, hora oficial de la Republica de Honduras, acto seguido se procederá a la apertura de los sobres que contendrán las ofertas, a las diez con quince (10:15 a.m.) de la mañana. No se recibirán ofertas después de la



201

diez en punto (10:00 a.m.)

Es de carácter mandatorio que entre la fecha y hora de recepción de ofertas y fecha y hora de apertura de las mismas solo debe mediar un breve espacio de tiempo para los asuntos de logística (No más de 15 minutos). Con el propósito de realizar una evaluación objetiva de las ofertas recibidas, se solicita que presenten las mismas debidamente firmadas encuadernadas o en Leitz y foliadas en todas sus hojas por el oferente o su representante.

Los oferentes entregaran personalmente sus ofertas en documento fisico y en forma PDF, presentado en una memoria USB. En 3 sobres cerrados y sellados. Tanto los sobres interiores y el sobre o paquete exterior deberán ser rotulados de la siguiente manera:

**Primer Sobre:** Contendrá el original y una copia de la Oferta Económica y será rotulado “Oferta Económica”

**Segundo Sobre:** Contendrá el original y una copia de la Documentación Legal y será rotulado: “Documentación Legal”

**Tercer Sobre:** Contendrá el original y una copia de la Oferta Técnica y será rotulado “Documentación Técnica”

Los sobres interiores y exteriores deberán llevar las siguientes leyendas adicionales de identificación:

Parte Central:

Instituto Hondureño de Seguridad Social (IHSS)

Bo. Abajo, Edificio Administrativo, Tegucigalpa, M.D.C. Honduras, C.A.

Esquina Superior:

- Izquierda: Nombre del oferente y su dirección completa
- Derecha: Fecha de Apertura

Esquina Inferior:

Izquierda:

Oferta de Licitación Pública Nacional LPN-016-2023: “CONTRATACIÓN DE LOS SERVICIOS DE COMUNICACIÓN DE DATOS SIP TRUNK, INTERNET Y CONTINGENCIAS PARA EL INSTITUTO HONDUREÑO DE SEGURIDAD SOCIAL (IHSS).”

Derecha:

“Oferta Económica”, “Documentación Legal y Técnica”, respectivamente

“La apertura de las ofertas se realizará en el salón de sesiones, décimo piso del Edificio Administrativo, Barrio Abajo, Tegucigalpa.

Fecha: XXXXX

Hora: 10:15 a.m. (Hora Oficial de la República de Honduras)



200

Nota: Para efectos de control y seguridad de los oferentes, la totalidad de los documentos deberán presentarse foliados cada página de la oferta, en caso que no lo estén, los mismos serán foliados por el representante de la empresa oferente en presencia de las personas que asistan durante el acto de apertura y se dará a conocer el número de folios útiles de que consta la oferta. Después del Acto de Apertura, se permitirá a los oferentes revisar las copias de las ofertas de los otros oferentes conforme a la Ley de Contratación del Estado (Artículo 50) y su Reglamento (Artículo 124). En ningún caso se permitirá obtener fotocopias y fotografías de las ofertas. Las mismas podrán ser examinadas inmediatamente después del acto, sin perjuicio de la confidencialidad prevista en el artículo 6 párrafo segundo de la Ley de Contratación del Estado, Artículo 10 y 12 párrafo segundo de su Reglamento. En este sentido el Comprador se reserva el derecho de indicar que información debe mostrarse.

El acta de recepción y apertura de ofertas será publicada en el sistema HonduCompras y en el portal del IAIP.

El oferente acepta incondicionalmente los términos establecidos en la misma base, y en otro párrafo aparte, que el Instituto Hondureño de Seguridad Social tiene la potestad de aceptar o no las ofertas presentadas.

**Deberá presentar Una Oferta Original, una copia y el formato digital en PDF**

### **IO-05.1 CONSORCIO**

Las empresas constituidas como Consorcio presentarán una sola Oferta, como miembro de un Consorcio. Todas las partes que lo conforman deberán ser mancomunadas y solidariamente responsables frente al Comprador por el cumplimiento de las disposiciones del Contrato y deberán designar a una de ellas para que actúe como representante con autoridad para comprometer al Consorcio. La composición o constitución del Consorcio no podrá ser alterada sin el previo consentimiento del Comprador.

### **IO-05.2 DECLARACION DE PROCESOS DESIERTOS O FRACASADOS.**

**Desierto:** cuando no hubiera ofertas presentadas

**Declarará fracasado el proceso cuando:**

- a) Se hubiere omitido en el procedimiento requisitos esenciales establecidos en la Ley en sus disposiciones reglamentarias;
- b) Sí las ofertas recibidas no se ajustan a los requisitos esenciales establecidas en este Pliego de condiciones, en correspondencia con lo establecido en el Reglamento de la Ley de Contratación del Estado;
- c) Sí se comprueba la existencia de colusión;
- d) Cuando todas las ofertas se reciban por precios considerablemente superiores al presupuesto estimado;
- e) Cuando se presenten motivos de fuerza mayor debidamente comprobados y; además establecidas en la ley de Contratación del Estado y su Reglamento.



199

**Nota:** Se procederá al análisis, evaluación y recomendación de adjudicación con un (1) oferente como mínimo que se presenten, siempre y cuando cumplan con toda la documentación legal, técnica y especificaciones y condiciones técnicas solicitadas en estas Bases de Licitación.

### **IO-06 VIGENCIA DE LAS OFERTAS**

Las ofertas deberán tener una vigencia mínima de ciento veinte (120) días calendarios, contados a partir de la fecha de presentación y apertura de las ofertas.

No obstante, en casos calificados y cuando fuere estrictamente necesario, el órgano contratante podrá solicitar la ampliación del plazo a todos los proponentes, siempre que fuere antes de la fecha prevista para su vencimiento. Si se ampliare el plazo de vigencia de la oferta, deberá también ampliarse el plazo de garantía de mantenimiento de oferta.

### **IO-07 GARANTIA DE MANTENIMIENTO DE OFERTA**

La oferta deberá acompañarse de una Garantía de Mantenimiento de Oferta por un valor equivalente por lo menos al 2% del valor de su oferta.

Se aceptarán solamente fianzas y garantías bancarias emitidas por instituciones debidamente autorizadas, cheques certificados y bonos del Estado representativos de obligaciones de la deuda pública, que fueren emitidos de conformidad con la Ley de Crédito Público; en este último caso, la garantía deberá inscribirse en el registro del Banco Central de Honduras en el que figuren anotados dichos valores, quedando inmovilizados y afectos a las obligaciones garantizadas, con excepción, en este último caso, de los rendimientos que generen.

La Garantía de mantenimiento de Oferta tendrá un período de validez de ciento veinte (120) días calendario, contados a partir de la fecha de recepción y apertura de las ofertas.

### **IO-08 PLAZO DE ADJUDICACION**

La adjudicación del contrato al licitante ganador se notificará dentro de los 90 días calendarios contados a partir de la fecha de presentación de las ofertas.

### **IO-09 DOCUMENTOS A PRESENTAR**

Cada oferta deberá incluir los siguientes documentos:

#### **09.1 Documentación Legal**

1. Copia legible del Instrumento Público de Constitución de la Sociedad Mercantil y reformas, inscrita en el Registro de la Propiedad de Inmueble y Mercantil, respectivamente.



- (autenticados de acuerdo al Código del Notariado).
2. Copia legible del Poder del Representante legal, que acredita que tiene las facultades suficientes para participar representando a la empresa en el proceso de licitación, debidamente inscrito en el Registro Mercantil. **(autenticados de acuerdo al Código del Notariado).**
  3. Copia legible del Documento Nacional de Identificación (DNI) del Representante Legal. **(autenticados de acuerdo al Código del Notariado).**
  4. Copia legible del RTN de la Sociedad Mercantil y su Representante Legal. **(autenticados de acuerdo al Código del Notariado).**
  5. Constancia de solvencia municipal original y vigente a la fecha de apertura, extendida por la Alcaldía Municipal del domicilio del oferente y de su representante legal
  6. Copia de Permiso de Operación vigente, extendida por la Alcaldía Municipal del domicilio de la empresa. **(autenticado de acuerdo al Código del Notariado).**
  7. Declaración Jurada (original y autenticada) de los socios de la empresa y su Representante Legal de no estar comprendido en ninguno de las inhabilidades a los que se refiere la Ley de Contratación del Estado en sus artículos 15 y 16. **(una autentica de firmas y autenticado de acuerdo al Código del Notariado).**
  8. Declaración Jurada (original y autenticada) de los socios de la empresa y de su representante legal de no estar comprendido en ninguno de los casos señalados de los artículos 36, 37, 38, 39, 40 y 41 de la Ley Especial Contra el Lavado de Activos. **(una autentica de firmas y autenticado de acuerdo al Código del Notariado).**
  9. Declaración Jurada (original y autenticada) de los socios de la empresa y su representante legal que actuarán con integridad y transparencia, comprometiéndose a cumplir con los enunciados del formulario respectivo (Ver anexo). **(una autentica de firmas y autenticado de acuerdo al Código del Notariado).**
  10. Certificación Original de Cumplimiento de Normativa Laboral, extendida por la Dirección General de Inspección, conforme al artículo 2 numeral 8) de la Ley de Inspección del Trabajo, vigente a la fecha de presentación de ofertas.
  11. Constancia original de inscripción en el Registro de Proveedores y Contratistas del Estado, extendida por la ONCAE o constancia de que está en trámite la misma. De no tenerla deberá presentarla a la firma del contrato.
  12. Constancia original del Instituto Hondureño de Seguridad Social (IHSS) de encontrarse al día en el pago de sus aportaciones o contribuciones en el Instituto Hondureño de Seguridad Social.
  13. Fotocopia de Registro de valores agregados para que preste y explote Servicios de Telecomunicaciones en la categoría de Internet o Acceso a Redes Informática, extendido por CONATEL. **(autenticado de acuerdo al Código del Notariado).**
  14. Constancia original emitida por la Secretaría General del Ministerio Público y/o constancia que se encuentra en trámite, en la cual se exprese que los representantes o sus socios NO están sujetos a procesos de investigación a nivel nacional. (Con una



vigencia de 6 meses de su emisión). (En caso de presentar constancia de trámite, presentar la original al momento de la firma del contrato).

15. Constancia original de Solvencia del Instituto Nacional de Formación Profesional (INFOP), vigente a la fecha de apertura de las ofertas, en la cual se exprese, que el oferente está al día en el pago de sus aportaciones al Instituto.
16. Autorización para que el Instituto pueda verificar la documentación presentada con los emisores. Esta debe extenderse en papel original membretada del oferente. **Debidamente autenticada, de acuerdo al Código del Notariado.**

**Nota:**

- Todos los documentos que se presenten en copia deberán ser debidamente autenticados de acuerdo al Código del Notariado.
- Todas las declaraciones juradas deberán ser presentadas en original y debidamente autenticadas de acuerdo al código del Notariado.
- Todas las solvencias, certificaciones, permisos deben estar vigentes.
- Todo documento que se presente que sea emitido en el extranjero deberá estar debidamente apostillado. Cuando aplique.

## 09.2 Información Financiera

1. Constancias de Institución Bancaria acreditada en el país, en donde conste que tiene cuentas de ahorro o cheque del 5% del monto total de la oferta.
2. Constancia Bancaria que acredite una línea de crédito del 5% del monto ofertado.
3. Balance General y Estado de Resultado debidamente auditados por contador público independiente o firma de auditoría, si se tratare de personas jurídicas o de comerciantes individuales. (Art. 33 inciso b RLCE).

**Nota:**

- Se solicitará Estados Financieros de los dos (2) últimos años fiscales; cuando la auditoria no estuviese concluida, deberá presentar constancia de la firma auditora que indique que los estados financieros del año que antecede se encuentran en proceso de auditoría.
- Autorización para que Instituto Hondureño de Seguridad Social (IHSS), pueda verificar la documentación presentada con los emisores.

## 09.3 Información idoneidad Técnica

El oferente deberá presentar junto con su oferta los siguientes documentos de Idoneidad técnica:

- 1) Declaración Jurada (**autenticada de acuerdo al Código del Notariado**) de los socios y del representante legal que se comprometen a cumplir con lo siguiente:
  - Que cumplirá con el servicio de acuerdo a las Especificaciones Técnicas establecidas en estas bases.

en estas bases.

- Que cuenta con la totalidad de la plataforma, servicios y el personal técnico requeridos para atender las condiciones funcionales solicitadas.
  - Sustituirá o reemplazará los equipos en el momento que el Instituto lo requiera, sin costo alguno para el contratante.
  - Pagará el Salario Mínimo a todos sus empleados y los que necesite para la ejecución del contrato por parte del contratista.
- 2) Constancia de que el personal a cargo de la instalación, mantenimiento y soporte técnico del servicio de Comunicación de Datos, SIP Trunk e Internet poseen la experiencia de los últimos cinco (5) años en proyectos similares. Deben presentar las Hojas de Vida del personal técnico que brindara el soporte técnico a los servicios que requiere el IHSS.
- 3) El Oferente deberá proporcionar evidencia documentada en la prestación Servicios de Telecomunicaciones en la Categoría de Internet o Acceso a Redes Informática, por lo que deberá de presentar copia de al menos dos (2) contratos, de los últimos CINCO (05) años, el valor de los contrato debe ser por lo menos el 20% del valor de la oferta, además debe de adjuntar los datos teléfono, dirección y persona contacto, Asimismo Odeberá presentar dos (2) constancias originales y vigentes de las empresas con quienes firmó contrato de acuerdo al inciso anterior, que indique que cumplió con la calidad y tiempo los servicios contratados de **SERVICIOS DE COMUNICACIÓN DE DATOS, SIP TRUNK,**

**INTERNET** . En las constancias deben indicar el teléfono y la dirección, extendida de parte de las empresas a las que ha prestado el servicio.

**Nota:**

- Todas las solvencias deben estar vigentes al momento de la apertura de Ofertas. Asimismo, las fotocopias deberán presentarse debidamente Autenticadas por Notario, con las formalidades que exige el Código de Notariado vigente.
- Los documentos firmados por el Representante Legal de la empresa que se anexe a la oferta deberán estar autenticados (Una autentica de firmas).
- Todo documento expedido en el extranjero debe de presentarse debidamente apostillado cuando aplique.

**09.4 Información Económica**

**DOCUMENTOS NO SUBSANABLES (DNS)**

1. Carta de la oferta (formulario Presentación de la Oferta de la sección IV), firmada y sellada por el representante legal de la empresa oferente en cada una de sus páginas. (DNS).
2. Garantía de Mantenimiento de Oferta por un valor del dos por ciento (2%) del monto total ofertado y con indicación de la cláusula obligatoria
3. Lista de Precio (conforme al formulario de la sección IV, Formularios de la Oferta), debidamente firmado y sellado en cada una de sus páginas, por el Representante Legal de la empresa. La propuesta económica deberá contener la descripción de los servicios a brindar con sus precios unitarios y totales por un año de servicio. Sin incluir el 15% de



195

impuesto sobre ventas, no obstante, lo anterior, si los bienes pagan este impuesto debe de indicarlo mediante una nota marginal. (DNS). Será motivo de descalificación de la oferta, Si “El Oferente” No presenta el formato “Lista de Precios” se entenderá que no presento la oferta.

09.5 Documento que deben presentarse antes de la Firma del contrato (Oferente Ganador) según el Artículo 30 del Reglamento de la Ley de Contratación del Estado.

1. Constancia de solvencia ORIGINAL extendida por la Procuraduría General de la República, en donde se haga constar que la empresa oferente y su representante legal NO tiene cuentas ni juicios pendientes con el Estado.
2. Constancia de solvencia electrónica vigente, emitida por el Servicio de Administración de Rentas (SAR) de la Empresa y del Representante Legal.
3. Constancia de inscripción en el Registro de Proveedores y Contratistas del Estado, extendida por la ONCAE.
4. Constancia original de solvencia por el Instituto Hondureño de Seguridad Social (IHSS) de encontrarse al día en el pago de sus cotizaciones o contribuciones

## IO-10 ACLARACIONES DE LOS DOCUMENTOS DE LICITACIÓN

Todo aquel que haya obtenido de manera oficial los documentos de Licitación y que formulen preguntas y/o aclaraciones, deberán remitirlas a la Subgerencia de Suministros Materiales y Compras, sexto piso del Edificio Administrativo, Barrio Abajo, Tegucigalpa M.D.C. El comprador responderá por escrito a todas las solicitudes de aclaración, siempre que dichas solicitudes las reciba el comprador por lo menos quince (15) días calendario antes de la fecha límite la presentación de ofertas.

Asimismo, serán publicadas en el Sistema de Información de Contratación y Adquisiciones del Estado de Honduras “HONDUCOMPRAS” ([www.honducompras.gob.hn](http://www.honducompras.gob.hn)) y el Portal de Transparencia del IHSS.

**Nota: Toda aclaración recibida después de la fecha límite no se tomará en cuenta.**

### IO-10.I ENMIENDAS A LOS DOCUMENTOS DE LICITACION

El Instituto Hondureño de Seguridad Social, podrá antes del vencimiento del plazo para la presentación de ofertas, enmendar el documento base, la cual formará parte del documento base de licitación y, deberá ser comunicada por escrito, ya sea en físico o correo electrónico a todos los que hayan obtenido los pliegos de condiciones.



494

Las enmiendas se publicarán además en el Sistema de Información de Contratación y Adquisiciones del Estado de Honduras “HONDUCOMPRAS” ([www.honducompras.gob.hn](http://www.honducompras.gob.hn)) y portal de transparencia.

El Instituto podrá prorrogar el plazo de presentación de ofertas a fin de dar a los posibles oferentes un plazo razonable para que pueda tomar en cuenta las enmiendas en la preparación de sus ofertas de conformidad a los cambios indicados en las mismas.

### IO-11 EVALUACION DE OFERTAS

Las ofertas serán evaluadas de acuerdo a la siguiente rutina de fases acumulativas:

#### FASE I, Verificación Legal

Cada uno de los aspectos a verificar será de cumplimiento obligatorio:

ASPECTOS VERIFICABLES	CUMPLE	NO CUMPLE
1. Copia legible del Instrumento Público de Constitución de la Sociedad Mercantil y sus reformas, inscrita en el Registro de la Propiedad de Inmueble y Mercantil, respectivo. <b>(autenticados de acuerdo al Código del Notariado).</b>		
2. Copia legible del Poder del Representante legal, que acredita que tiene las facultades suficientes para participar representando a la empresa en el proceso de licitación, debidamente inscrito en el Registro Mercantil. <b>(autenticados de acuerdo al Código del Notariado).</b>		
3. Copia legible del Documento Nacional de Identificación (DNI) del Representante Legal. <b>(autenticados de acuerdo al Código del Notariado).</b>		
4. Copia legible del RTN de la Sociedad Mercantil y su Representante Legal. <b>(autenticados de acuerdo al Código del Notariado).</b>		
5. Constancia de solvencia municipal original y vigente a la fecha de apertura, extendida por la Alcaldía Municipal del domicilio del oferente y de su representante legal.		
6. Copia de Permiso de Operación vigente, extendida por la Alcaldía Municipal del domicilio de la empresa. <b>(autenticados de acuerdo al Código del Notariado).</b>		

183



<p>7. Declaración Jurada (original y autenticada) de los socios de la empresa y su Representante Legal de no estar comprendido en ninguno de las inhabilidades a los que se refiere la Ley de Contratación del Estado en sus artículos 15 y 16. <b>(una autentica de firmas y autenticado de acuerdo al Código del Notariado).</b></p>		
<p>8. Declaración Jurada (original y autenticada) de los socios de la empresa y de su representante legal de no estar comprendido en ninguno de los casos señalados de los artículos 36, 37, 38, 39, 40 y 41 de la Ley Especial Contra el Lavado de Activos. <b>(una autentica de firmas y autenticado de acuerdo al Código del Notariado).</b></p>		
<p>9. Declaración Jurada (original y autenticada) de los socios de la empresa y su representante legal que actuarán con integridad y transparencia, comprometiéndose a cumplir con los enunciados del formulario respectivo (Ver anexo). <b>(una autentica de firmas y autenticado de acuerdo al Código del Notariado).</b></p> <p>10. Certificación Original de Cumplimiento de Normativa Laboral, extendida por la Dirección General de Inspección, conforme al artículo 2 numeral 8) de la Ley de Inspección del Trabajo, vigente a la fecha de presentación de ofertas.</p>		
<p>11. Constancia original de inscripción en el Registro de Proveedores y Contratistas del Estado, extendida por la ONCAE o constancia de que está en trámite la misma. De no tenerla deberá presentarla a la firma del contrato.</p>		
<p>12. Constancia original del Instituto Hondureño de Seguridad Social (IHSS) de encontrarse al día en el pago de sus aportaciones o contribuciones en el Instituto Hondureño de Seguridad Social.</p>		
<p>13. Fotocopia de Registro de valores agregados para que preste y explote Servicios de Telecomunicaciones en la categoría de Internet o Acceso a Redes Informática, extendido por CONATEL. <b>(autenticado de acuerdo al Código del Notariado).</b></p>		
<p>14. Constancia original emitida por la Secretaría General del Ministerio Público y/o constancia que se encuentra en trámite, en la cual se exprese que los representantes o sus socios NO están sujetos a procesos de investigación a nivel nacional. (Con una vigencia de 6 meses de su emisión). (En caso de presentar constancia de trámite,</p>		

presentar la original al momento de la firma del contrato).		
15. Constancia original de Solvencia del Instituto Nacional de Formación Profesional (INFOP), vigente a la fecha de apertura de las ofertas, en la cual se exprese, que el oferente está al día en el pago de sus aportaciones al Instituto.		
16. Autorización para que el Instituto pueda verificar la documentación presentada con los emisores. Esta debe extenderse en papel original membretada del oferente. <b>autenticado de acuerdo al Código del Notariado).</b>		

### FASE II, Evaluación Financiera

ASPECTO VERIFICABLE	CUMPLE	NO CUMPLE
a) Constancias de Institución Bancaria acreditada en el país, en donde conste que tiene cuentas de ahorro o cheque del 5% del monto total de la oferta.		
b) Constancia Bancaria que acredite una línea de crédito del 5% del monto ofertado.		
c) Balance General y Estado de Resultado debidamente auditados por contador público independiente o firma de auditoría, si se tratare de personas jurídicas o de comerciantes individuales (Art. 33 RLCE).		
Nota: <ul style="list-style-type: none"> <li>Se solicitará Estados Financieros de los dos (2) últimos años fiscales; cuando la auditoria no estuviese concluida, deberá presentar constancia de la firma auditora que indique que los estados financieros del año que antecede se encuentran en proceso de auditoría.</li> <li>Autorización para que Instituto Hondureño de Seguridad Social (IHSS), pueda verificar la documentación presentada con los emisores</li> </ul>		

**FASE III, Evaluación Técnica**
**Sub Fase III. Evaluación Técnica en Documentos:**

<b>ASPECTO EVALUABLE EN DOCUMENTOS OFICIALES</b>	<b>CUMPLE</b>	<b>NO CUMPLE</b>
<p>1) Declaración Jurada (autenticada de acuerdo al Código del Notariado) de los socios y del representante legal que se comprometen a cumplir con lo siguiente:</p> <ul style="list-style-type: none"> <li>• Que cumplirá con el servicio de acuerdo a las Especificaciones Técnicas establecidas en estas bases.</li> <li>• Que cuenta con la totalidad de la plataforma, servicios y el personal técnico requeridos para atender las condiciones funcionales solicitadas.</li> <li>• Sustituirá o reemplazará los equipos en el momento que el Instituto lo requiera, sin costo alguno para el contratante.</li> <li>• Pagará el Salario Mínimo a todos sus empleados y los que necesite para la ejecución del contrato por parte del contratista.</li> </ul>		
<p>2) Constancia de que el personal a cargo de la instalación, mantenimiento y soporte técnico del servicio de Comunicación de Datos, SIP Trunk e Internet poseen la experiencia de los últimos cinco (05) años en proyectos similares. Deben presentar las Hojas de Vida del personal técnico que brindara el soporte técnico a los servicios que requiere el IHSS.</p> <p>3) El Oferente deberá proporcionar evidencia documentada en la prestación Servicios de Telecomunicaciones en la Categoría de Internet o Acceso a Redes Informática, por lo que deberá de presentar copia de al menos dos (2) contratos, de los últimos CINCO (05) años, el valor de los contrato debe ser por lo menos el 20% del valor de la oferta, además debe de adjuntar los datos teléfono, dirección y persona contacto, Asimismo 0deberá presentar dos (2) constancias originales y vigentes de las empresas con quienes firmó contrato de acuerdo al inciso anterior, que indique que cumplió con la calidad y tiempo los servicios contratados de <b>SERVICIOS DE COMUNICACIÓN DE DATOS, SIP TRUNK, INTERNET</b> . En las constancias deben</p>		

indicar el teléfono y la dirección, extendida de parte de las empresas a las que ha prestado el servicio.		

**FASE IV. Evaluación Técnica Física (No aplica)**

**FASE V, Evaluación Económica**

ASPECTO VERIFICABLE EN DOCUMENTOS	CUMPLE	NO CUMPLE
<ul style="list-style-type: none"> <li>• Carta (formulario Presentación de la Oferta de la sección IV;) oferta firmada y sellada por el representante legal de la empresa, en cada una de sus páginas.</li> </ul>		
<ul style="list-style-type: none"> <li>• Garantía de Mantenimiento de Oferta por un valor del dos por ciento (2%) del monto total ofertado y con indicación de la cláusula obligatoria</li> </ul>		
<ul style="list-style-type: none"> <li>• Lista de Precio (conforme al formulario de la sección IV, Formularios de la Oferta), debidamente firmado y sellado en cada una de sus páginas, por el Representante Legal de la empresa. La propuesta económica deberá contener la descripción de los servicios a brindar con sus precios unitarios y totales y por cada año de servicio. Sin incluir el 15 % de impuesto sobre ventas, no obstante, lo anterior, si el servicio paga este impuesto debe de indicarlo mediante una nota marginal. (DNS). Será motivo de descalificación de la oferta, Si "El Oferente" No presenta el formato "Lista de Precios" se entenderá que no presento la oferta.</li> </ul>		

Se realizará la revisión aritmética de las ofertas presentadas y se harán las correcciones correspondientes.

Se compararán los precios totales de las ofertas evaluadas y se ordenarán de la más baja a la más alta evaluada.

**IO-12 ERRORES U OMISIONES SUBSANABLES**

Deben ser subsanados los defectos u omisiones contenidas en las ofertas, en cuanto no impliquen



189



www.ihss.hn



modificaciones del precio, objeto y condiciones ofrecidas, de acuerdo con lo previsto en los artículos 5, párrafo segundo y 50 de la Ley de Contratación del Estado de la Republica de Honduras.

Podrán ser subsanados los defectos u omisiones contenidas en las ofertas, en cuanto no impliquen modificaciones del precio, objeto y condiciones ofrecidas.

Para los fines anteriores se entenderá subsanable, la omisión de la información de acuerdo a lo establecido en el Art. 132 del Reglamento de la Ley de Contratación del Estado.

Si hubiere discrepancia entre precios expresados en letras y en cifras, se considerarán los primeros; asimismo, si se admitieran ofertas por renglón o partida y hubiere diferencia entre el precio unitario y el precio total de los artículos incluidos en cada uno de éstos, se considerará el primero.

La Comisión Evaluadora corregirá los errores meramente aritméticos que se hubieren detectado durante el examen de las ofertas, debiendo notificarse al proponente de acuerdo a lo establecido en el Art. 133 del Reglamento a Ley de Contratación del Estado.

**Nota:** El valor de la oferta y el plazo de la Garantía de Mantenimiento de Oferta no serán subsanables.

## IO 12.01 CRITERIOS PARA DESCALIFICACIÓN OFERENTES

Serán declaradas inadmisibles y no se tendrán en cuenta en la evaluación final, las ofertas que se encuentren en cualquiera de las situaciones siguientes:

### Descalificación de la Oferta.

- a. No estar firmadas por el oferente o su representante legal el formulario o carta de presentación de la oferta y cualquier documento referente a precios unitarios o precios por partidas específicas;
- b. Estar escritas en lápiz "grafito";
- c. Haberse omitido la garantía de mantenimiento de oferta, o cuando fuere presentada por un monto o vigencia inferior al exigido o sin ajustarse a los tipos de garantía admisibles;
- d. Haberse presentado por compañías o personas inhabilitadas para contratar con el Estado, de acuerdo con los artículos 15 y 16 de la Ley;
- e. Haberse presentado con raspaduras o enmiendas en el precio, plazo de entrega, cantidad o en otro aspecto sustancial de la propuesta, salvo cuando hubieran sido expresamente salvadas por el oferente en el mismo documento;
- f. Haberse presentado por oferentes no precalificados o, en su caso, por oferentes que no hayan acreditado satisfactoriamente su solvencia económica y financiera y su idoneidad técnica o profesional; (no aplica para este proceso).
- g. Establecer condicionamientos que no fueren requeridos;
- h. Establecer cláusulas diferentes a las previstas en la Ley, en el presente Reglamento o en el pliego de condiciones;

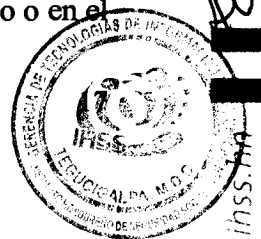

- i. Haberse presentado por oferentes que hubieren ofrecido pagos u otros beneficios indebidos a funcionarios o empleados para influir en la adjudicación del contrato;
- j. Incurrir en otras causales de inadmisibilidad previstas en las leyes o que expresa y fundadamente dispusiera el pliego de condiciones.

### **IO-13 ADJUDICACION DEL CONTRATO**

La adjudicación del contrato se hará al oferente que, cumpliendo las condiciones de participación, incluyendo su solvencia e idoneidad para ejecutar el contrato, presente la oferta de precio más bajo o se considere la más económica o ventajosa y por ello mejor calificada, de acuerdo con criterios objetivos establecidos. La adjudicación se realizará con un mínimo de (1) un oferente que se presente el día de la presentación de las ofertas.

**Los oferentes podrán ofertar por todos los lotes, pero no se podrían adjudicar los lotes 1 y 2, a una misma empresa, porque si ocurre una falla en la red del proveedor principal (LOTE 1), se tendría que acudir a los enlaces de contingencia (LOTE 2), que a su vez pueden verse afectados por la misma falla.**

### **IO-14 NOTIFICACION DE ADJUDICACION DEL CONTRATO**

La resolución que emita el órgano responsable de la contratación adjudicando el contrato, será notificada a los oferentes y publicada en el portal de HonduCompras y el Portal de Transparencia, dejándose constancia en el expediente. La publicación deberá incluir como mínimo la siguiente información.

- a) El nombre de la entidad
- b) Una descripción de las mercancías o servicios incluidos en el contrato
- c) El nombre del Oferente ganador
- d) El valor de la Adjudicación.

Si la adjudicación no se notifica dentro del plazo de la vigencia de las ofertas, el órgano contratante podrá solicitar prórroga, si los proponentes no aceptan podrán retirar sus ofertas sin responsabilidad de su parte.

### **IO-15 FIRMA DE CONTRATO**

Se procederá a la firma del contrato dentro de los treinta (30) días calendario siguiente a la notificación de la adjudicación, mismo que se formalizará mediante suscripción del documento correspondiente, entre la autoridad competente del INSTITUTO HONDUREÑO DE SEGURIDAD SOCIAL, IHSS y quien ostente la Representación Legal del adjudicatario.

El oferente que resultare adjudicado deberá presentar previo a la firma del contrato en un término de cinco (5) días hábiles, contados a partir del día siguiente de su Notificación; lo anterior en cumplimiento a los artículos: 36 de la Ley de Contratación del Estado y artículo 30 del Reglamento Contratación del Estado, los siguientes documentos:



187

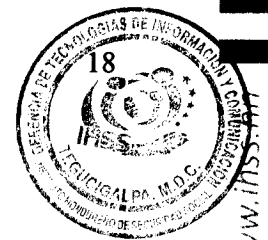

5. Constancia de solvencia ORIGINAL extendida por la Procuraduría General de la República, en donde se haga constar que la empresa oferente y su representante legal NO tiene cuentas ni juicios pendientes con el Estado.
6. Constancia de solvencia electrónica vigente, emitida por el Servicio de Administración de Rentas (SAR) de la Empresa y del Representante Legal.
7. Constancia de inscripción en el Registro de Proveedores y Contratistas del Estado, extendida por la ONCAE.
8. Constancia de solvencia por el Instituto Hondureño de Seguridad Social (IHSS) de encontrarse al día en el pago de sus cotizaciones o contribuciones

Si el oferente no acepta la adjudicación, no firma el contrato o no presenta la documentación detallada dentro del plazo establecido, por causas que le fueren imputables a él, perderá todos los derechos adquiridos en la adjudicación y dará lugar a la ejecución de la Garantía de mantenimiento de la oferta. Se procederá a adjudicar el contrato al ofertante que haya presentado la segunda mejor oferta evaluada, la más baja y ventajosa y así sucesivamente.

## SECCIÓN II - CONDICIONES DE CONTRATACIÓN

### CC-01 ADMINISTRADOR DEL CONTRATO

El Instituto Hondureño de Seguridad Social, (IHSS); a través de la Gerencia de Tecnología de Información y Comunicaciones como área ejecutora del contrato quien tendrá dentro de sus competencias, la buena marcha y cumplimiento de las obligaciones contractuales y, entre sus funciones tendrán las siguientes:

- a) Dar seguimiento a los servicios prestados, que sean realizados en tiempo y forma de acuerdo con las especificaciones técnicas ofertadas adjudicadas.
- b) Documentar cualquier incumplimiento del Contratista.

### CC-02 PLAZO CONTRACTUAL

**LOTE 1. ENLACES DE DATOS Y CONEXIÓN A INTERNET PRINCIPALES:** La vigencia del contrato será por dos (2) años del 1 de enero del 2024 hasta el 31 de diciembre del 2025.

**LOTE 2. ENLACES DE DATOS Y CONEXIÓN A INTERNET CONTINGENCIA:** La vigencia del contrato será por un (1) año cinco (5) meses del 1 de agosto del 2024 hasta el 31 de diciembre del 2025.

**LOTE NO. 3 - SERVICIO DE CONECTIVIDAD PARA TELEFONÍA VoIP**



www.ihss.hn

**CORPORATIVA:** Se requieren los servicios de canales SIP Trunk VoIP, por un periodo de dos (2) años a partir del 1 de enero del 2024 hasta el 31 de diciembre del 2025.

### **CC-03 CESACIÓN DEL CONTRATO**

El contrato cesará en sus efectos, por la expiración del plazo contractual o por el incumplimiento del servicio.

### **CC-04 LUGAR DONDE SE PRESTARÁ EL SERVICIO**

El servicio será prestado en los lugares detallados en la Sección III, ESPECIFICACIONES TÉCNICAS de cada lote.

### **CC-05 PLAZOS DE ENTREGA DEL SERVICIO**

El servicio será prestado, tal como se establece en las especificaciones técnicas del documento base de licitación durante la vigencia del contrato.

### **CC-06 PROCEDIMIENTO DE RECEPCIÓN**

El contratista deberá regirse según el procedimiento establecido por el IHSS para la prestación del servicio, para lo cual deberá coordinarse con la Gerencia de Tecnología de Información y Comunicaciones, para programar el día y la hora del inicio del servicio.

### **CC-07 GARANTÍAS**

Los interesados en participar en una licitación pública deberán garantizar el mantenimiento de precio y las demás condiciones de la oferta mediante el otorgamiento de una garantía equivalente, por lo menos, al dos por ciento (2%) del valor de la oferta. Comunicada que fuere la adjudicación del contrato, dicha garantía será de vuelta a los participantes, con excepción del oferente seleccionado quien previamente deberá suscribir el contrato y rendir la garantía de cumplimiento (Art. 99 LCE).

Se aceptarán solamente fianzas y garantías bancarias emitidas por instituciones debidamente autorizadas, cheques certificados y bonos del Estado representativos de obligaciones de la deuda pública, que fueren emitidos de conformidad con la Ley de Crédito Público.

### **GARANTÍA DE CUMPLIMIENTO DE CONTRATO**

El particular que contrate con la administración deberá constituir una garantía de cumplimiento de contrato en el plazo que se establezca en el pliego de condiciones, equivalente al quince por ciento (15%) de su valor o demás garantías que determinen los documentos (Art. 100 LCE).

La Garantía de Cumplimiento del contrato deberá ser presentada en original y estará vigente hasta tres (3) meses después del plazo previsto para la ejecución de la obra o la entrega del suministro. En causas imputables al contratista no se constituyere esta garantía en el plazo previsto.



administración declarará resuelto el contrato y procederá a la ejecución de la garantía de la oferta.

Ampliación de la vigencia de garantía de cumplimiento. Si por causas establecidas contractualmente se modifica el plazo de ejecución de un contrato por un término mayor de dos meses, el contratista deberá de ampliar la vigencia de la garantía de cumplimiento de manera que venza tres (3) meses después del nuevo plazo establecido, si así ocurriere, el valor de la ampliación de la garantía se calculará sobre el monto pendiente de ejecución siempre que lo anterior hubiere sido ejecutado satisfactoriamente (Art. 102 LCE). Esta garantía se incrementará en la misma proporción en que el valor del contrato llegase a aumentar.

### CC-08 FORMA DE PAGO

Los pagos se realizarán mensualmente en moneda nacional, una vez que el contratista presente el informe documentado en físico y con evidencia digital de respaldo, la cual deberá ser presentada en los primeros cinco días hábiles del siguiente mes, misma que será verificada y validada por la Gerencia de Tecnología de Información y Comunicaciones mediante la emisión de un informe sobre la aceptación del servicio; la Gerencia de Tecnología de Información y Comunicaciones validará y canalizará la información antes referida y la remitirá a la Gerencia Administrativa y Financiera del Instituto Hondureño de Seguridad Social, para el respectivo pago conforme a los procedimientos administrativos establecidos por la Institución.

Los documentos a presentar para el trámite de pago son los siguientes:

1. Factura comercial original
2. Informe y Constancia de aceptación de los servicios originales, debidamente firmado y sellado por la Gerencia de Tecnología de Información y Comunicación, que los servicios se están prestando de la forma y con la calidad estipulada en el contrato.
3. Recibo membretado de pago
4. Copia del pago de la planilla del IHSS, vigente
5. Copia de la Garantía de Cumplimiento
6. Constancia electrónica de estar sujetos al régimen de pagos a cuenta.
7. Constancia de Solvencia Fiscal
8. Copia de la orden de compra exonerada
9. Copia del Contrato
10. Orden de compra Original SAP (si aplica)

### CC-09 MULTAS

Cuando el contratista incurriere en mora en el cumplimiento de sus obligaciones contractuales por causas imputables al mismo, se le impondrá el pago de una multa por cada día de retraso en relación con el monto total del saldo del contrato de acuerdo a la tasa fiscal vigente, de conformidad a lo establecido en las Disposiciones Generales de Ingresos y Egresos de la República de Honduras.

Si el contrato surtiera efecto en otro ejercicio fiscal, la multa será aplicable de acuerdo a lo

184



establecido en la forma y el monto establecido en las Disposiciones Generales de Presupuesto vigente, al momento de cometer el incumplimiento.

183



180

www.ihss.hn



### SECCIÓN III - ESPECIFICACIONES TÉCNICAS

#### ESPECIFICACIONES TÉCNICAS SERVICIOS DE COMUNICACIÓN DE DATOS E INTERNET (PRINCIPALES Y CONTINGENCIA) Y SERVICIOS DE CONECTIVIDAD PARA TELEFONÍA VoIP CORPORATIVA PARA EL INSTITUTO HONDUREÑO DE SEGURIDAD SOCIAL IHSS

#### ESPECIFICACIONES TÉCNICAS GENERALES

##### LOTE 1. ENLACES DE DATOS Y CONEXIÓN A INTERNET PRINCIPALES

##### LOTE 2. ENLACES DE DATOS Y CONEXIÓN A INTERNET CONTINGENCIA

#### a) Alcance del Servicio

- Se requiere los Servicios de Enlaces de Datos y Conexión a Internet (Principales y Contingencia).
- Canales dedicados de datos con soporte de voz sobre IP
- Servicios de internet
- Red de datos de contingencias
- Gestión y monitoreo de los enlaces de comunicaciones
- Mantenimiento y soporte técnico

Estos servicios permitirán al IHSS continuar con una infraestructura de comunicaciones con ancho de banda garantizado, seguro, de alta calidad, alta disponibilidad y administrable para las dependencias administrativas, clínicas, hospitales y de servicios de la Institución en el país, que permita operar y administrar sus aplicaciones de misión crítica.

- I. El servicio deberá habilitarse en coordinación con la disponibilidad de infraestructura de redes de área local en las dependencias de la Institución a nivel nacional en un plan de implementación por etapas.
- II. Los sitios de implementación del servicio son los siguientes:

SITIOS	
1	Edificio Administrativo IHSS, Barrio Abajo, Tegucigalpa
2	Hospital de Especialidades, Tegucigalpa
3	Almacén Central, Tegucigalpa
4	Periférica 3 Kennedy, Tegucigalpa
5	Periférica 2 Santa Fe, Tegucigalpa
6	Centro de Rehabilitación Pediátrica, Colonia El Prado, Tegucigalpa
7	Secretaría de Finanzas, Tegucigalpa

182

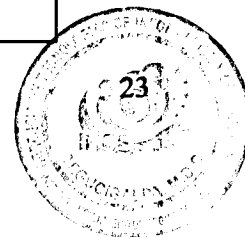

www.ihss.hn

8	Registro Nacional de las Personas, Tegucigalpa
9	Clínica y Regional Choluteca, Choluteca
10	Regional Danlí, El Paraíso
11	Regional San Lorenzo (Júcaro), Valle
12	Regional Catacamas, Olancho
13	Regional Comayagua, Comayagua
14	Regional Siguatepeque, Comayagua
15	Regional Juticalpa, Olancho
16	Clínica de Monjarás, Choluteca
17	Clínica El Paraíso, El Paraíso
18	Hospital Regional del Norte, San Pedro Sula
19	Regional Orquídea Blanca, San Pedro Sula
20	Clínica 1: Tepeaca, San Pedro Sula
21	Clínica 2: Calpules, San Pedro Sula
22	Edificio INJUPEMP, San Pedro Sula
23	Regional Villanueva, Cortés
24	Clínica de Maternidad Villanueva, Cortés
25	Regional Choloma, Cortés
26	Clínica Puerto Cortés, Cortés
27	Clínica El Progreso, Yoro
28	Regional Tocoa, Colón
29	Regional Islas de la Bahía, Roatán
30	Regional Santa Rosa de Copán, Copán
31	Clínica La Ceiba, Atlántida
32	Regional La Ceiba, Atlántida
33	Regional Tela, Atlántida
34	Regional Naco, Cortés
35	Regional Olanchito, Yoro

Los requerimientos específicos para cada Sitio se encuentran en el Cuadro Enlaces.

#### b) Arquitectura de Sistemas IHSS

- I. El IHSS cuenta con un modelo de arquitectura de 3 niveles activos:
  - Presentación (web-enabled)
  - Lógica de la aplicación
  - Gestor de base de datos
- II. El protocolo de capa superior transportado en la red para la comunicación entre los tres niveles es TCP/IP.

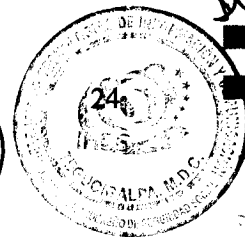

www.ihss.ht



- III. La lógica de las aplicaciones se ejecuta en un 100% en uno o varios Servidores de Aplicaciones y de Bases de Datos ubicados en el Edificio Administrativo de Tegucigalpa. Más adelante se contempla la alternativa de distribuir los procesos con la inclusión de equipos en sitios adicionales, según resulte más conveniente para optimizar el rendimiento de los sistemas.
- IV. Las conexiones remotas están enmarcadas en la utilización de soluciones y protocolos basados en tecnologías Remote Desktop Protocol (RDP), VPNs, o web browser.

**c) Especificaciones Mínimas y Características del Servicio Requerido (Lote 1 y 2)**

Especificaciones	
<b>1.</b>	<b>Arquitectura de la Solución</b>
1.1	Los enlaces de comunicaciones de última milla deberán ser de uso exclusivo de la Institución y deberán ser entregados en interfaces Gigabit Ethernet en cada ubicación del IHSS.
1.2	Los enlaces de acceso a Internet deberán ser dedicados, garantizando el ancho de banda contratado.
1.3	La conexión del servicio de acceso a Internet deberá llegar a un puerto separado al de la conexión de comunicación de datos.
1.4	El proveedor de servicios deberá entregar un conjunto de direcciones IP públicas y de uso exclusivo para el IHSS, para la conexión de sus accesos a Internet desde sus dependencias en el país. Se solicita como mínimo un bloque de treinta (30) direcciones IP públicas contiguas, que sean ampliables a los requerimientos del IHSS debidamente justificados. Dichas direcciones IP no deben aparecer en ningún listado negro en Internet; este requerimiento aplica para ambos LOTES.
1.5	En las diferentes redes internas del IHSS para cada sitio utilizaran un direccionamiento IPv4 manual. El IHSS indicará los rangos de direcciones para cada uno de los sitios.
<b>2.</b>	<b>Tecnología</b>
2.1	Los enlaces de la red propuesta deben ser de fibra óptica MPLS capa 3 sobre plataforma estándar y deben estar en capacidad de transportar aplicaciones basadas en TCP/IP y paquetes IP con MTU de 9,000 bytes. Además, debe contar con la capacidad de transportar protocolos de encriptación como IPSEC. No se permiten diseños que impliquen un backbone IP público como ser Internet para los enlaces de datos. El diseño debe permitir que el IHSS use el direccionamiento IP que estime conveniente.
2.2	Los enlaces de fibra de la red propuesta deben ser entregados en equipos CPE administrables vía SNMP y CLI, dicho CPE debe contar como mínimo con un (1)



  
 www.ihss.hn

	puerto WAN de Fibra Óptica y cuarenta y ocho (48) puertos Gigabit Ethernet a los cuales se conectarán los equipos localmente en cada oficina del IHSS. El uso de este CPE permitirá al proveedor de servicios tener una mejor visión del servicio prestado al IHSS.
2.3	Los equipos de acceso del proveedor deben ser CarrierClass, es decir, deben de poseer controladoras redundantes, fuentes de poder redundantes y puertos de acceso de fibra a los cuales se conectarán de manera directa los enlaces del IHSS. Dichos equipos de acceso deben estar interconectados a nivel de 10Gbps de capacidad al menos.
<b>3.</b>	<b>Retardo</b>
3.1	Los enlaces de las oficinas deben tener un <b>retardo máximo de 5 milisegundos</b> hacia el equipo principal del IHSS en Tegucigalpa.
<b>4.</b>	<b>Servicio de Comunicación de Datos con Soporte de Voz</b>
4.1	Los servicios de comunicación deberán soportar tráfico de datos, video y voz sobre IP.
4.2	Se requiere con preferencia que los enlaces soporten tráfico de videoconferencia.
<b>5.</b>	<b>Ancho de banda garantizado</b>
5.1	Los enlaces deberán tener un ancho de banda garantizado en un 99%, para cada servicio (comunicación de datos con soporte de voz y servicios de Internet), según los requerimientos establecidos en cuadro del Cuadro Enlaces.
<b>6.</b>	<b>Disponibilidad de Servicio</b>
6.1	Para el servicio de comunicación de datos se requiere un porcentaje de disponibilidad de un mínimo de 99.5 % mensual en los sitios No. 1, No. 2, y No. 18 (es decir en donde se requiere redundancia); para el resto de los sitios se requiere una disponibilidad de un mínimo de 99% mensual.
<b>7.</b>	<b>Redundancia</b>
7.1	En el Cuadro Enlaces se encuentran descritas las oficinas que necesitan enlaces redundantes con el fin de asegurar una operación 7x24. Los enlaces de redundancia de DATOS E INTERNET deberán ser suministrados por un PROVEEDOR DIFERENTE (LOTE No. 2), que cumpla con los requisitos solicitados por el IHSS para estos enlaces redundantes. La redundancia debe funcionar de manera que, en caso de falla en el enlace principal, el IHSS pueda continuar con sus operaciones sin ninguna interrupción. Ambos proveedores que sean adjudicados para el LOTE 1 y el LOTE 2 deberán trabajar en conjunto para ofrecer al IHSS una solución sin interrupciones. El enlace redundante debe ser de fibra óptica.
<b>8.</b>	<b>Calidad</b>



179

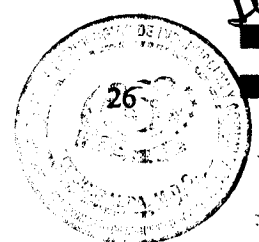

www.ihss.hn

8.1	El servicio de comunicaciones deberá soportar QoS (Quality of Service) a fin de contar con la capacidad de priorización del tráfico de ciertas aplicaciones y protocolos.
<b>9.</b>	<b>Seguridad</b>
9.1	La infraestructura de red de comunicaciones del oferente debe proteger la integridad de las redes locales del IHSS; al igual que la protección de los recursos de accesos no autorizados que puedan provenir de su misma red de datos.
9.2	El oferente debe asegurar que los servicios anteriormente descritos se mantengan activos al menos hasta la fecha de vencimiento del Contrato de Servicio de <b>ENLACE DE DATOS E INTERNET.</b>
9.3	Para el LOTE No. 1 “ENLACES DE DATOS Y CONEXIÓN A INTERNET PRINCIPALES”, las características de hardware de equipo necesario para cada oficina se especifican en el Cuadro Características de Hardware/Software Mínimas. Se hace <b>énfasis</b> que para el LOTE 2 “ENLACES DE DATOS Y CONEXIÓN A INTERNET CONTINGENCIAS” no se requiere el aprovisionamiento de estos componentes.
9.4	Cada uno de los equipos Switches Capa 2 (ver Cuadro “Características de Hardware/Software Mínimas”) a proveer durante la vigencia del contrato, deben ser NUEVOS, y serán instalados y configurados en presencia del personal del Departamento de Infraestructura Tecnológica, designados por la Gerencia de Tecnologías de Información y Comunicaciones del IHSS.
9.5	Adicional a los equipos Switches Capa 2, que debe proporcionar el oferente conforme al Cuadro “Características de Hardware/Software Mínimas”, el oferente debe proveer al IHSS la capacidad de conectar la aplicación de administración centralizada (propiedad del IHSS) para monitorear todos los equipos incluidos en el Cuadro antes referido.
<b>10.</b>	<b>Equipo de Backup, Equipo de Protección y Adicionales, aplica para el LOTE 1 “ENLACES DE DATOS Y CONEXIÓN A INTERNET PRINCIPALES” únicamente.</b>
10.1	El proveedor de servicios será el responsable de proveer, instalar y adecuar los equipos de protección de corriente como ser UPS (Rack 1U), Baterías, Reguladores de Voltaje, Pararrayos para sus equipos terminales; deben ser NUEVOS y, deberá proporcionar las revisiones y mantenimientos mensuales de estos equipos para garantizar su funcionamiento óptimo.
10.2	Será responsabilidad del oferente el proporcionar un rack/gabinete para ubicar sus equipos (indicados en el inciso 10.1), sin embargo, si las características de sus equipos son compatibles con los racks/gabinetes del IHSS y el IHSS cuenta con

(178)

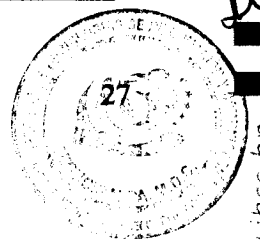

www.ihss.hn



	espacios suficientes, sus equipos podrán ser ubicados en los racks/gabinetes del IHSS.
10.3	El oferente deberá poseer equipo de respaldo con el fin de asegurar la mayor disponibilidad del servicio contratado.
10.4	Es responsabilidad del oferente el daño o pérdida que sufra el equipo por casos fortuitos o fuerza mayor de los bienes ubicados en el IHSS. En casos que el equipo del oferente sea dañado por causa eléctrica, el IHSS no tendrá responsabilidad alguna. En los casos en que un equipo del IHSS sea dañado en la etapa en que el oferente este realizando la instalación de sus equipos será responsabilidad de este último la reparación o reposición de los bienes dañados. El plazo máximo de reparación/reposición será de cinco (5) días máximo a partir de las notificaciones del reclamo de parte del IHSS al proveedor.
<b>11.</b>	<b>Monitoreo en tiempo real</b>
11.1	El oferente proporcionará acceso en tiempo real, como mínimo a, la siguiente información, en los enlaces de datos e internet: <ul style="list-style-type: none"> <li>• Utilización y consumo de ancho de banda de cada enlace.</li> <li>• Indicadores de tráfico de datos en los enlaces por protocolo o top de protocolo.</li> <li>• Indicador de tiempo de respuesta (latencia).</li> <li>• Indicador de tráfico por destinos.</li> <li>• Indicador de conexiones simultáneas y top de conexiones.</li> <li>• Reporte y análisis de fallas.</li> </ul>
11.2	El oferente deberá proporcionar acceso al IHSS a su sistema de monitoreo, en el cual se muestren gráficas de medición en los siguientes momentos: <ul style="list-style-type: none"> <li>• en tiempo real</li> <li>• cada cinco minutos</li> <li>• cada 24 horas</li> <li>• semanales</li> <li>• mensuales</li> </ul> Dichas gráficas de medición estadísticas deberán de ser provistos para cada uno de los puntos del inciso 11.1, y por cada enlace de comunicación (sitios), debidamente identificados en el sistema de monitoreo.
<b>12.</b>	<b>Orden de Inicio y Tiempo de Entrega del Servicio</b>
12.1	El inicio de la habilitación del servicio deberá ser no mayor a 30 días calendario a partir de la firma del contrato y de la orden de inicio por parte del IHSS, y la calendarización para la instalación del servicio en cada sitio será entregada por el oferente al IHSS.
<b>3.</b>	<b>Condiciones y Vigencia del servicio</b>

177

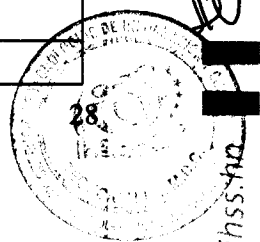

www.ihss.hn



13.1	LOTE 1. ENLACES DE DATOS Y CONEXIÓN A INTERNET PRINCIPALES: La vigencia del contrato será por dos (2) años del 1 de enero del 2024 hasta el 31 de diciembre del 2025.
13.2	LOTE 2. ENLACES DE DATOS Y CONEXIÓN A INTERNET CONTINGENCIA: La vigencia del contrato será por un (1) año cinco (5) meses del 1 de agosto del 2024 hasta el 31 de diciembre del 2025.
13.3	En caso de ser requerido el IHSS tendrá el derecho a auditar la calidad, la seguridad y redundancia del servicio.
13.4	En caso de ser requerido el IHSS podrá realizar pruebas programadas para verificar los anchos de banda contratados y la calidad del servicio.
<b>14.</b>	<b>Migración e Implementación</b>
14.1	El proveedor debe entregar un plan de trabajo para la instalación y la migración al servicio en los primeros diez (10) días a partir de la orden de inicio.
14.2	El tiempo máximo de instalación y migración no debe exceder los sesenta (60) días a partir de la orden de inicio.
14.3	El proveedor debe brindar el personal calificado para dar soporte durante el proceso de migración.

**d) Sitios para visitar por etapas.**

i. A continuación, se detallan los sitios para las visitas de Campo:

SITIO	
1	Edificio Administrativo IHSS, Barrio Abajo, Tegucigalpa
2	Hospital de Especialidades, Tegucigalpa
3	Almacén Central, Tegucigalpa
4	Periférica 3 Kennedy, Tegucigalpa
5	Periférica 2 Santa Fe, Tegucigalpa
6	Centro de Rehabilitación Pediátrica, Colonia El Prado, Tegucigalpa
7	Secretaría de Finanzas, Tegucigalpa
8	Registro Nacional de las Personas, Tegucigalpa
9	Clínica y Regional Choluteca, Choluteca
10	Regional Danlí, El Paraíso
11	Regional San Lorenzo (Júcaro), Valle
12	Regional Catacamas, Olancho
13	Regional Comayagua, Comayagua
14	Regional Siguatepeque, Comayagua
15	Regional Juticalpa, Olancho

(176)



www.ihss.hn

16	Clínica de Monjarás, Choluteca
17	Clínica El Paraíso, El Paraíso
18	Hospital Regional del Norte, San Pedro Sula
19	Regional Orquídea Blanca, San Pedro Sula
20	Clínica 1: Tepeaca, San Pedro Sula
21	Clínica 2: Calpules, San Pedro Sula
22	Edificio INJUPEMP, San Pedro Sula
23	Regional Villanueva, Cortés
24	Clínica de Maternidad Villanueva, Cortés
25	Regional Choloma, Cortés
26	Clínica Puerto Cortés, Cortés
27	Clínica El Progreso, Yoro
28	Regional Tocoa, Colón
29	Regional Islas de la Bahía, Roatán
30	Regional Santa Rosa de Copán, Copán
31	Clínica La Ceiba, Atlántida
32	Regional La Ceiba, Atlántida
33	Regional Tela, Atlántida
34	Regional Naco, Cortés
35	Regional Olanchito, Yoro

**Observación:** No es requisito que los oferentes se presenten a la visita a los sitios, para presentar oferta; queda a criterio y responsabilidad de éstos la asistencia o no a la visita. La calendarización para las visitas de campo se estará notificando con antelación, a todos los oferentes que adquieran las bases de licitación.

**e) Implementación**

La implementación de la red de comunicaciones se deberá desarrollar por etapas definidas por escrito por el IHSS mediante un plan de trabajo acordado entre el proveedor de servicios y el IHSS. Tal plan de trabajo tendrá una directa relación con la disponibilidad de las redes de área local de los sitios a conectar y la operatividad de los sistemas del IHSS. Las etapas se encuentran expresadas en el Cuadro Enlaces.

La fecha de inicio de operaciones del enlace en cada sitio, a los efectos del contrato, será cuando el IHSS determine juntamente con el proveedor de servicios, que se han cumplido las especificaciones de calidad y nivel de servicio contratado.

recursos que proporcionará el IHSS

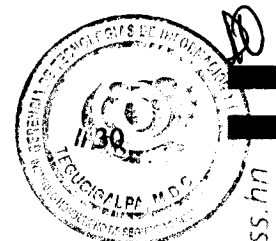

El IHSS proporcionará los siguientes elementos para la implementación del servicio de comunicación de datos e Internet:

- **LOTE 1:** En los sitios donde el IHSS cuenta con gabinetes estándar de 19” con espacio en RU disponible para la instalación de sus equipos, en los Sitios que no haya Gabinete para la instalación de los equipos el oferente deberá proveerlo e instalarlo.
- **LOTE 2:** Sala técnica cerrada para alojar el o los equipos de comunicaciones del proveedor de servicios con espacio en los racks estándar de 19” en los sitios siguientes:

SITIO	
1	Edificio Administrativo IHSS Barrio Abajo, Tegucigalpa
2	Hospital de Especialidades, Tegucigalpa
3	Hospital Regional del Norte, San Pedro Sula

**g) Ubicación y características de salas técnicas**

- El IHSS proporcionara:
  - Los datos de ubicación y características de las salas técnicas y gabinetes donde deberán instalarse los equipos de enlace de última milla del oferente adjudicado. (Ver Cuadro Detalle de Sitios con Gabinetes y Ubicación de sitios).
  - Alimentación eléctrica estabilizada y con conexión a tierra.
  - Habilitación de acceso físico al personal técnico del proveedor de servicios para soporte y mantenimiento de sus equipos.
- El proveedor de servicios habilitará en todos sus equipos, terminales de datos e Internet, el protocolo y la comunidad SNMP del IHSS, habilitando la colección de información estadística para ser capturada por el Servidor de Monitoreo del IHSS. El proveedor de servicios trabajará en conjunto con el personal técnico del IHSS al momento de configurar la herramienta de monitoreo con el fin de procurar el monitoreo óptimo de la red de comunicaciones y la generación y notificación de eventos y alarmas que proporciona la herramienta. El proveedor de servicios facilitará un correo electrónico que se configurará en la herramienta de monitoreo para que reciba las alarmas generadas por la misma, permitiéndole actuar proactivamente en la detección y corrección de errores de comunicación.

**h) Metodología de trabajo de implementación del servicio.**

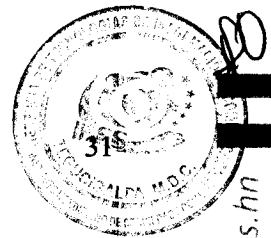

174

- I. El proveedor de servicios elaborará la Metodología de Trabajo que llevará a cabo, la cual presentará en formato MS Project 2016 o superior. El mismo incluirá objetivo, alcance, programa, cronograma de actividades, asignación de responsabilidades, recursos, así como todo otro elemento de información que defina el marco del trabajo a desarrollar.
- II. El IHSS aceptará la metodología de trabajo para la implementación de los servicios que proponga el proveedor de servicios, siempre que la misma se considere válida. Esta deberá optimizar la calidad, el tiempo de ejecución, y los costos; igualmente deberá de ser detallada, lógica, realista, factible y contemplar todas las actividades necesarias para la oportuna, correcta y cabal ejecución, control y documentación de los trabajos. En el caso de que el IHSS considere realizar modificaciones a la metodología de trabajo, estas serán igualmente acordadas por escrito entre ambas partes previo al inicio de los trabajos a realizar.
- III. El IHSS dispondrá para el trabajo de implementación los recursos humanos, con el perfil técnico y funcional y con la dedicación horaria que se considere, así como los recursos logísticos necesarios para el logro de los objetivos.

**i) Soporte técnico y mantenimiento.**

- I. En relación con la **solución de fallas en el sistema** el proveedor debe de solventar en los siguientes tiempos: **Falla Crítica:** en un **máximo de dos (2) horas** a partir de la notificación de esta por parte del IHSS, y en el caso de no poder solventar el problema en este plazo; el proveedor deberá ofrecer una solución alternativa o definitiva en las siguientes cuatro (4) horas. Se consideran fallas críticas las caídas del servicio en las principales ciudades: Tegucigalpa (en todas las instancias), San Pedro Sula (en todas las instancias); **Falla Menos Crítica**, es decir cuando los sistemas o servicios siguen operando, pero con menor funcionalidad, deberán ser resueltas dentro de las veinticuatro (24) horas, siguientes a la notificación de la falla.
- II. La disponibilidad del soporte técnico deberá ser veinticuatro (24) horas, los trescientos sesenta y cinco (365) días del año, a efectos de atender las solicitudes del servicio contratado.
- III. La asistencia podrá ser brindada en forma local o remota (a través del servicio de mesa de ayuda del proveedor) según corresponda de acuerdo con el grado de falla.
- IV. Las tareas de mantenimiento de software o hardware y a todo componente que forme parte del servicio ubicados en las instalaciones del IHSS deberán realizarse por parte del oferente.
- V. El proveedor en casos de Falla del Servicio deberá presentar un reporte digital enviado por correo electrónico a los contactos técnicos del IHSS, donde se indique el origen de la falla y la corrección aplicada; en el caso del mantenimiento



preventivo se debe de programar con al menos veinticuatro (24) horas de anticipación y presentar reporte al IHSS. En ambos casos el reporte debe indicar: Tiempo de suspensión del servicio, sitios afectados, actividades realizadas, origen de la falla y la corrección aplicada.

- VI. El proveedor deberá proporcionar una hoja de escalamiento de fallas, la cual incluya al menos, números de teléfono, correo electrónico y horarios de atención.
- VII. La periodicidad del mantenimiento será establecida por el proveedor en base a su experiencia en instalaciones similares.

**j) Capacitación:**

- I. Plan de Capacitación de los técnicos de la Gerencia de Tecnologías de Información y Comunicación del IHSS y en particular de aquellos que administran la red corporativa de la Institución en el uso y manejo de los equipos a ser instalados (inciso 9.3 - 9.5 de las Especificaciones Técnicas), así como en el software de monitoreo de la red, capacitación y configuración de herramientas de monitoreo de enlaces, instalación, configuración, administración y monitoreo de equipos de comunicación Switch. En particular se deberá entregar a este personal técnico designado del IHSS la clave de acceso (modo administrador) para los Switches que se instalen en las dependencias a nivel nacional, así como sus manuales de referencia técnica.
- II. Durante la vigencia del contrato el proveedor brindará asesoramiento al IHSS, relacionado a recomendaciones, guías o pautas para un aprovechamiento óptimo del servicio de comunicaciones.

**k) Penalizaciones por falta de disponibilidad del servicio.**

- I. Cuando ocurran fallas atribuibles al proveedor del servicio de comunicaciones en donde se vean afectados uno o varios sitios, la Gerencia de Tecnologías de Información y Comunicaciones solicitara al proveedor la corrección definitiva de dicha falla; si la misma no es corregida, el IHSS aplicará un crédito por hora al pago mensual del enlace afectado.
- II. El crédito por hora sin servicio será igual: el pago mensual del enlace entre la cantidad de horas del mes. En el caso que la caída del servicio sea una fracción de la hora se tomará en cuenta como la hora completa para efectos de crédito.

**l) Documentación**

El proveedor deberá entregar documentación de Instalación del enlace de datos y del equipo por cada sitio, entendiéndose que es equipo propiedad del contratista para proveer los servicios. Esta documentación deberá incluir, sin excluir otros datos que el proveedor considere relevante, los siguientes puntos:

1. Marca, modelo y características del equipo.

172

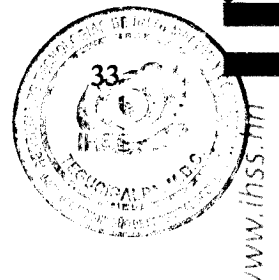

2. Direcciones IP asignadas.
3. Manuales del equipo.
4. Manuales de software de monitoreo.
5. Accesos de lectura a la configuración del equipo.

**m) Escalabilidad, modificaciones.**

- I. El IHSS podrá ampliar el ancho de banda de acuerdo con sus necesidades, por medio de configuración del software, sin incorporación de equipamiento adicional.
- II. El oferente deberá indicar en su oferta la capacidad máxima de ancho de banda del equipo.
- III. Las ampliaciones de servicios (ancho de banda, otros sitios) no deberá significar la interrupción de servicio en curso. En caso de que esta situación se presente, se coordinará con el proveedor el día, horario y recursos necesarios para su ejecución.
- IV. Cualquier cambio, modificación, reconfiguración de cualquiera de los equipos propiedad del oferente, que sea requerido por el IHSS y que no requieran presencia física in situ, no significará ningún costo adicional.
- V. Las modificaciones de infraestructura que se necesiten para instalar los equipos y recursos necesarios para proporcionar el servicio no significarán ningún costo adicional para IHSS.

**n) Coordinación.**

- I. A los efectos de dirigir conjuntamente los trabajos de implementación del servicio en los sitios a nivel nacional del IHSS, se conformará un equipo de trabajo por: coordinador técnico y los demás recursos humanos que designe el IHSS y técnicos del proveedor, este equipo deberá trabajar en forma conjunta.

**o) Experiencia Técnica del Oferente**

1. El Personal a cargo de la instalación, mantenimiento y soporte técnico del servicio deberán acreditar la experiencia de los tres (3) últimos años en proyectos similares desempeñados. Presentando Hoja de Vida y al menos dos (2) Constancias de los últimos proyectos similares, además debe de adjuntar los datos teléfono, dirección y persona contacto.
2. Responsabilidad técnica del Proveedor:
  - I. Es responsabilidad del oferente adjudicado formular oportunamente al IHSS las recomendaciones y aclaraciones que sean necesarias para cumplir los objetivos y alcances del Contrato. Las modificaciones que el oferente adjudicado considere necesarias a los programas de trabajo de implementación del servicio deberán someterse a consideración del IHSS, con justificación adecuada.

241



DD

www.ihss.hn

- II. Durante el desarrollo del Contrato, el oferente adjudicado deberá apegarse en su ejecución al plan de trabajo acordado con el IHSS, el cual será obligatorio y no podrá ser modificado sin la aprobación expresa del IHSS.
- III. El proveedor deberá reportar cualquier cambio o nueva configuración de su red que afecte la operatividad del servicio en los sitios.
- IV. Si en cualquier momento, durante la ejecución del Contrato, el oferente adjudicado encuentra condiciones de cualquier naturaleza que le impidan el cumplimiento del plan de trabajo aprobado y vigente, o que por caso fortuito o fuerza mayor que puedan poner en peligro la ejecución de este, lo notificará inmediatamente al IHSS, indicando detalladamente las causas, y la notificación se someterá a consideración por parte del IHSS.
- V. El Proveedor debe asegurar que el personal propuesto en su oferta sea el mismo que preste el servicio al IHSS, con el fin de que los trabajos de implementación se ejecuten con calidad y eficiencia dentro del plazo estipulado, si el proveedor por razones ajenas a su voluntad cambia de personal, debe ser con el mismo perfil o superior al propuesto en su oferta y deberá ser aprobado por el IHSS.
- VI. Si el IHSS considera que alguno de los técnicos del proveedor no está cumpliendo con un servicio de calidad y en tiempo podrá solicitar al proveedor el reemplazo por otro técnico aprobado por IHSS.
- VII. Si el número de personas asignadas por proveedor no son suficientes para dar cumplimiento a las obligaciones contraídas por el proveedor, éste deberá aumentarlo, sin ningún costo a cargo del IHSS.
- VIII. El oferente adjudicado está obligado a mantener activa la cantidad de personal establecida en el Contrato, por lo tanto, deberá sustituirse los empleados que gocen de incapacidades, vacaciones, días libres, permisos y otros.
- IX. El proveedor debe cumplir con las etapas de implementación del servicio en los sitios según detalle en el Cuadro Enlaces.

**p) Documentos que deben componer la propuesta técnica.**

- I. Descripción de la solución.
- II. Especificaciones Técnicas ofertadas.
- III. Diagrama completo detallado de la red propuesta.
- IV. Esquema de soporte técnico en caso de fallas, incluyendo procedimiento de escalamiento de casos.
- V. Descripción del servicio de soporte técnico y mantenimiento.
- VI. Hojas de vida del personal técnico
- VII. Lista de personal técnico.
- VIII. Material informativo del oferente que amplíe los aspectos técnicos y operativos incorporados en su propuesta.

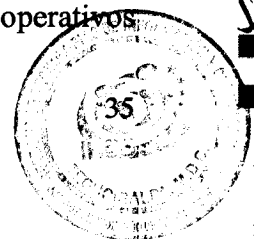

**Cuadro de Enlaces de Datos e Internet**

No.	SITIO	ETAPA	ANCHO DE BANDA
1.1	Edificio Administrativo, Tegucigalpa,	1	1 Gbps
1.2	Hospital de Especialidades, Tegucigalpa	1	1 Gbps
1.3	Almacén Central, Tegucigalpa	1	150 Mbps
1.4	Periférica 3 Kennedy, Tegucigalpa	2	150 Mbps
1.5	Periférica 2 Santa Fe, Tegucigalpa	2	150 Mbps
1.6	Centro de Rehabilitación Pediátrica, Col. El Prado, Tegucigalpa	2	50 Mbps
1.7	Secretaría de Finanzas, Tegucigalpa	2	10 Mbps
1.8	Registro Nacional de las Personas, Tegucigalpa	2	10 Mbps
1.9	Clínica y Regional Choluteca, Choluteca	3	150 Mbps
1.10	Regional y Clínica Danlí, El Paraíso	3	100 Mbps
1.11	Regional San Lorenzo, Valle	3	50 Mbps
1.12	Regional de Catacamas, Olancho	3	100 Mbps
1.13	Regional Comayagua, Comayagua	3	50 Mbps
1.14	Regional Siguatepeque, Comayagua	3	50 Mbps
1.15	Regional Juticalpa, Olancho	3	50 Mbps
1.16	Clínica de Monjarás, Choluteca	3	50 Mbps
1.17	Clínica de El Paraíso, El Paraíso	3	50 Mbps
1.18	Hospital Regional del Norte, San Pedro Sula	1	1 Gbps
1.19	Clínica Orquídea Blanca, San Pedro Sula	2	150 Mbps
1.20	Clínica 1: Tepeaca, San Pedro Sula	2	150 Mbps
1.21	Clínica 2: Calpules, San Pedro Sula	2	150 Mbps
1.22	Edificio INJUPEMP, San Pedro Sula	3	10 Mbps
1.23	Regional Villanueva, Cortés	2	150 Mbps
1.24	Clínica de Maternidad Villanueva, Cortés	2	100 Mbps
1.25	Regional Choloma, Cortés	2	150 Mbps
1.26	Regional Puerto Cortés, Cortés	3	50 Mbps
1.27	Regional El Progreso, Yoro	2	150 Mbps
1.28	Regional Tocoa, Colón	3	100 Mbps
	Regional Islas de la Bahía, Roatán	3	50 Mbps

169

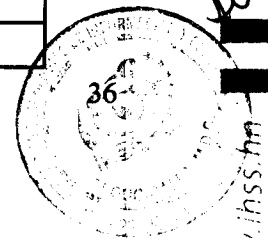

www.ihss.hn

1.30	Regional Santa Rosa de Copán, Copán	3	50 Mbps
1.31	Clínica La Ceiba, Atlántida	2	150 Mbps
1.32	Regional La Ceiba, Atlántida	3	50 Mbps
1.33	Regional Tela, Atlántida	3	50 Mbps
1.34	Regional de Naco, Cortés	3	100 Mbps
1.35	Regional de Olanchito, Yoro	3	50 Mbps
1.36	Edificio Administrativo (Tegucigalpa) – Enlace de Conexión a Internet	1	300 Mbps
2.1	Edificio Administrativo Tegucigalpa	1	500 Mbps
2.2	Hospital de Especialidades (Tegucigalpa)	1	500 Mbps
2.3	Hospital Regional del Norte (San Pedro Sula)	1	500 Mbps
2.4	Edificio Administrativo (Tegucigalpa) – Enlace de Conexión a Internet	1	300 Mbps

**“CARACTERÍSTICAS DE HARDWARE/SOFTWARE MÍNIMAS”  
 (APLICA UNICAMENTE PARA LOTE 1: ENLACES DE DATOS Y CONEXIÓN A  
 INTERNET PRINCIPALES)**

**Switch Capa 2 – Características de Hardware/Software Mínimas**

Especificaciones
Capacidad de conmutación – 104 Gbps
4 Interfaces Ethernet 10/100/1000 de cobre (RJ45) para uplink
48 Interfaces Ethernet 10/100/1000 de cobre (RJ45)
Mecanismos avanzados de Calidad de Servicio (QoS)
Mecanismos de seguridad: Authentication, authorization and accounting, (AAA), TACACS+, RADIUS, Secure Shell (SSH) Protocol, Control plane policing.
Administración: Simple Network Management Protocol (SNMP), MIBs, Dynamic Port Provisioning, Switch Database Management (SDM), Soporte para hasta 4096 VLAN activas en forma simultánea, Voice VLAN
Jumbo Frames (9216 bytes)
Fuente de poder 100-240 VAC.

**UPS – Características de Hardware/Software Mínimas**

Especificaciones Mínimas
1 U, Rackmount

168

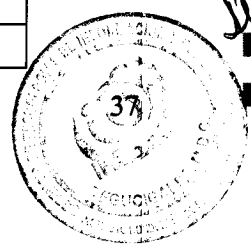

www.ihss.hn

Salida de 480W/750VA
Entrada de 120V
Número de Tomas 4x mínimo
Conexiones de salida NEMA 5-15R
Tiempo de Carga: 2 Hours
Alarma Audible
DB-9 RS 232, SmartSlot, USB Ports
Pantalla Estado LED
Baterías intercambiables en caliente.
Baterías AC

**DESCRIPCIONES ADICIONALES (PARA LOTES 1 Y 2):**

**1. Enlaces de Datos:**

- a. Todos los enlaces de datos de los sitios deberán ser proporcionados en FIBRA ÓPTICA.
- b. Todos los enlaces deberán llegar (de manera lógica) directamente hacia el enlace principal de Barrio Abajo (1.1) sin consumir el ancho de banda de otros sitios al hacerlo.

**2. Red de datos para contingencias – sitios principales (LOTE 2: ENLACES DE DATOS Y CONEXIÓN A INTERNET CONTINGENCIAS)**

- a. Se requiere que estos enlaces sean proporcionados en un medio de transporte separado al del enlace principal y que sean configurados para que automáticamente descubran la vía de redundancia en caso de falla del enlace principal en cada uno de sus sitios.
- b. En caso de falla de cualquiera de los enlaces, el enlace principal o redundante deberá buscar automáticamente la ruta alternativa de comunicación. En caso de falla de dos sitios simultáneamente, el enlace principal o redundante deberá buscar automáticamente la ruta alternativa por otro de los sitios que estén activos.

**3. Enlace de Internet**

- a. Se requiere que estos enlaces sean proporcionados en un medio separado de transporte al del enlace de datos.

**4. Componentes/Equipos necesarios**

- a. Cualquier componente, equipo y accesorio necesario para la implementación de la solución de comunicaciones (para ambos lotes) que se requiera para su correcta implementación y que no esté descrito en las Bases de Licitación; este deberá ser provisto, instalado y configurado por el oferente adjudicado.

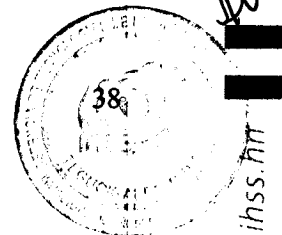

www.ihss.ht

### Dirección de Sitios

ITEM	SITIO	Ubicación
1	Edificio Administrativo IHSS (Incluye Periférica No. 1, Edificio RSPS y Centro Especializado Adulto Mayor)	Barrio Abajo, Tegucigalpa
2	Hospital de Especialidades	Barrio La Granja, Comayagüela
3	Almacén Central	Col. Miramontes, Quinta calle Altiplano, atrás del campo de Football del IHSS
4	Periférica No. 3 Kennedy	Col. Kennedy calle del comercio contiguo a la Despensa Familiar
5	Periférica No. 2 Santa Fe	Col. Torocagua, contiguo a la Tabacalera Hondureña S.A. carretera al carrizal
6	Centro de Rehabilitación Pediátrica, Col. El Prado, Tegucigalpa	Colonia Quezada, Calzada el Altiplan del Prado, atrás de Escuela Jean Piaget
7	Secretaría de Finanzas, Tegucigalpa	Edificio SEFIN, Avenida Miguel Cervantes
8	Registro Nacional de las Personas	Edificio IPM, Boulevard Centro América
9	Clínica y Regional Choluteca, Choluteca	Barrio La Ceiba 1 cuadra y 1/2 al sur de Kinder La Ceiba
10	Regional y Clínica Danlí	Colonia El Zarzal, 2da etapa frente a calle Panamericana, costado norte de los Juzgados Danlí, El Paraíso
11	Regional San Lorenzo	Barrio El Centro, atrás de Banco de Occidente, San Lorenzo, Valle
12	Regional Catacamas	Barrio El Porvenir, entrada a Catacamas, frente Hotel D'Glorias, inicio del Boulevard Papa Beto, Catacamas, Olancho
13	Regional Comayagua	Barrió San Francisco, atrás del colegio Inmaculada Concepción, Comayagua
14	Regional Siguatepeque	Barrio Arriba, frente a bodegas de COHORSIL, Siguatepeque, Comayagua
15	Regional Juticalpa	Barrio El Centro, Edificio García Becerra, frente al Parque Flores, 2do nivel, Juticalpa, Olancho.
16	Clínica de Monjarás	Frente a Gasolinera Puma, calle principal, Monjarás, Choluteca
	Clínica El Paraíso	Barrio San José dentro del Hospital

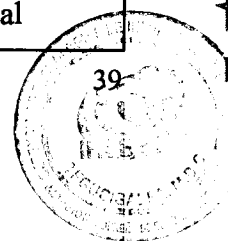
www.ihss.mh

		Alivio del Sufrimiento, salida a las Manos, El Paraíso
18	Hospital Regional del Norte, San Pedro Sula	Carretera del Norte contiguo a la Colonia Tara
19	Regional Orquídea Blanca, San Pedro Sula	Centro de Rehabilitación San Pedro Sula Col. Orquídea Blanca 10 calle 18Ave
20	Clínica No. 1: Tepeaca, San Pedro Sula	Primera calle catorce avenidas
21	Clínica No. 2: Calpules, San Pedro Sula	Col. Periodista sector calpules, a la par de instituto INTAE.
22	Edificio INJUPEMP, San Pedro Sula	Carretera Armenta, contiguo a UTH San Pedro Sula.
23	Regional Villanueva	Col. Villa Sola, Media Cuadra del semáforo, Boulevard hacia San Manuel, Villanueva, Cortés
24	Clínica de Maternidad Villanueva	Col. Miguel Calvo, Carretera hacia San Pedro Sula, Villanueva, Cortés
25	Regional Choloma	Barrio Primavera, Carretera Antigua a Jutosa, Choloma, Cortés
26	Clínica Puerto Cortés, Cortés	Carretera hacia Omoa, 1 ½ km después de gasolinera UNO, Barrio Cienaguita, Puerto Cortés
27	Clínica El Progreso	Entrada a El Progreso, frente al Museo Ferroviario, Barrio Los Pinos, El Progreso, Yoro
28	Regional Tocoa	Barrio las Flores, Frente a FrioPartes, Tocoa, Colón
29	Regional Islas de La Bahía	Plaza Ana, Segunda Planta, Los Fuertes, Roatán, Islas de La Bahía
30	Regional Santa Rosa de Copan	Barrio Mercedes, Edificio Plaza Saavedra, Santa Rosa de Copán, Copán
31	Clínica La Ceiba	Barrio Buenos Aires, Contiguo Tabacalera Hondureña, La Ceiba, Atlántida.

163

40

www.ihss.ht



32	Regional La Ceiba	Col. SITRAMACSA, Frente al Instituto La Ceiba, La Ceiba, Atlántida
33	Regional Tela	Barrió Independencia, Calle Principal Frente a Hotel Villas Telamar, Tela, Atlántida
34	Regional Naco, Cortés	Carretera a Occidente Km. 22 antes del Parque Green Valle, Frente a Residencial Montelimar, Naco, Cortés
35	Regional Olanchito, Yoro	Barrio el Centro, Edif. Plancar, Frente a Hotel La Providencia

## ESPECIFICACIONES TÉCNICAS GENERALES

### LOTE NO. 3 - SERVICIO DE CONECTIVIDAD PARA TELEFONÍA VoIP CORPORATIVA

#### Especificaciones Técnicas Generales

##### a) Alcance del Servicio

- Se requieren los servicios de canales SIP Trunk VoIP, por un periodo de dos (2) años a partir del 1 de enero del 2024 hasta el 31 de diciembre del 2025.
- EL IHSS necesita contar con un servicio de telefonía con el fin de mantener en constante comunicación a sus funcionarios y al personal que así lo requiera para el adecuado desempeño de sus funciones, y para el cumplimiento del cometido Institucional de atención al derechohabiente.
- El IHSS requiere contratar Servicios de Telefonía SIP Trunk VoIP y el consumo telefónico necesario para el funcionamiento de estos servicios a nivel nacional.
- Enlazar las centrales telefónicas IP que posee el IHSS a la Red Pública de Telefonía, que permita una reducción de costos en el tráfico de llamadas.

El IHSS adquirió recientemente un sistema de telefonía IP para todas sus dependencias, con la finalidad de modernizar la plataforma de comunicación telefónica. Estos servicios permitirán al IHSS, la implementación de telefonía IP para las dependencias administrativas, clínicas y hospitales de la Institución en el país.

I. El sitio donde se entregarán los 3 (tres) canales SIP Trunk VoIP es el siguiente:

SITIOS	
1	Edificio Administrativo IHSS, Barrio Abajo, Tegucigalpa <ul style="list-style-type: none"> <li>• Centro de Datos Principal ubicado en la Gerencia de Tecnologías de Información y Comunicación, 8vo piso.</li> </ul>

Los requerimientos específicos se encuentran en el Cuadro Especificaciones Técnicas.

168

41

www.ihss.hn

- II. El oferente adjudicado deberá entregar un usuario y contraseña de acceso para el servicio SIP Trunk VoIP, para la configuración del sistema de telefonía.
- III. El oferente deberá proveer en el servicio SIP Trunk VoIP los siguientes servicios:
  - a. Llamadas Locales
  - b. Llamadas Nacionales
  - c. Llamadas a Celular
  - d. Llamadas Internacionales
- IV. El servicio SIP Trunk VoIP se debe habilitar mediante el uso de los enlaces de datos que posee el IHSS a nivel nacional.
- V. Se deben implementar controles de seguridad en los equipos de telecomunicación que se utilicen para interconexión de los servicios requeridos en este lote, a fin de minimizar el riesgo para el IHSS.
- VI. El servicio deberá habilitarse en coordinación con la disponibilidad del Departamento de Infraestructura de la Gerencia de Tecnologías de Información y Comunicación del IHSS y con el apoyo de la Empresa que se le adjudico el proceso de licitación de Telefonía IP, en las dependencias de la Institución donde se requiere el servicio, previo a la definición de un plan de implementación por etapas.
- VII. El plazo para la instalación, configuración y pruebas del servicio será de treinta (30) días hábiles a partir de la firma del contrato y emisión de orden de inicio.
- VIII. El oferente deberá proveer el equipo terminal o de conectividad necesario y adecuado (equipo nuevo), para establecer y mantener en operación el servicio contratado.
- IX. Una vez realizada la implementación y puesta en operación del servicio, la contraparte técnica del IHSS efectuara las pruebas necesarias y levantamiento de un acta de aceptación, dando así inicio a la puesta en operación de los servicios contratados.
- I. No serán parte de esta licitación, las centrales telefónicas, por lo que no se requiere mantenimiento ni soporte técnico para estos equipos. A continuación, se detalla ubicación, marca y modelo de las Centrales Telefónicas que son propiedad del IHSS:

(63)

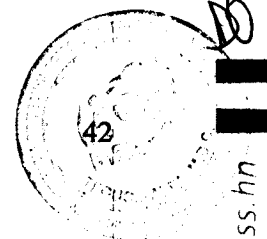

ITEM	SITIO DE INSTALACIÓN	ASIGNADA A	CANTIDAD	MARCA	MODELO	SISTEMA OPERATIVO
1	Edificio Administrativo IHSS, Barrio Abajo, Tegucigalpa	Edificio Administrativo IHSS, Barrio Abajo, Tegucigalpa	1	HP	ProLiant DL20 Gen10 RACK	Asterisk 11.25.3 / CentOS 7
2		Hospital de Especialidades, La Granja, Tegucigalpa	1	HP	ProLiant DL20 Gen10 RACK	Asterisk 11.25.3 / CentOS 7
3		Hospital Regional del Norte, San Pedro Sula	1	HP	ProLiant DL20 Gen10 RACK	Asterisk 11.25.3 / CentOS 7

**b) Especificaciones Mínimas y Características del Servicio Requerido (Lote 3)**

Especificaciones	
<b>1.</b>	<b>Cobertura</b>
1.1	El servicio de llamadas debe ser nacional e internacional
<b>2.</b>	<b>Comunicación con otras redes</b>
2.1	Deberá contar con la capacidad de realizar llamadas a todas las redes de telefonía que operan en el país.
<b>3.</b>	<b>Equipo</b>
3.1	El equipo para interconectar las centrales telefónicas con tecnología IP del IHSS a las troncales telefónicas provistas, deberá ser nuevo.
<b>4.</b>	<b>Interconexión</b>
4.1	Sistema de interconexión hacia y desde la red pública de telefonía (fija y móvil).
4.2	La conectividad deberá ser por medio de fibra óptica en la última milla del servicio.
<b>5</b>	<b>Tipo de Servicio DID</b>
5.1	SIP Trunk VoIP entregado en puerto RJ45 de las Centrales Telefónicas IP
<b>6.</b>	<b>Cantidad de troncales y canales simultáneos</b>
6.1	Tres (3) SIP Trunk VoIP
6.2	El proveedor deberá proporcionar los parámetros de configuración de la troncal SIP
6.3	Los números DID deberán ser consecutivos o secuenciales

<b>7</b>	<b>Cantidad de DID</b>
7.1	Edificio Administrativo IHSS, Barrio Abajo, Tegucigalpa – Cincuenta (50) Hospital de Especialidades, La Granja, Tegucigalpa – Cincuenta (50) Hospital Regional del Norte, San Pedro Sula – Cincuenta (50)
<b>8</b>	<b>Cantidad de Canales por Troncal SIP</b>
8.1	Edificio Administrativo IHSS, Barrio Abajo, Tegucigalpa – Cien (100) Hospital de Especialidades, La Granja, Tegucigalpa – Cien (100) Hospital Regional del Norte, San Pedro Sula – Cien (100)
<b>9</b>	<b>Tarifas</b>
9.1	Modalidad bolsa global de minutos por cada canal SIP Trunk VoIP, donde el Oferente deberá ofrecer una cantidad de minutos global, según se indica en el cuadro Bolsón de Minutos por Ubicación/Zona.
9.2	Una vez cumplido el límite total de la bolsa global de minutos mínimos solicitados, el IHSS podrá solicitar al oferente la habilitación de minutos adicionales, los cuales serán facturados en la factura mensual al precio promedio ofertado por mes.
<b>10</b>	<b>Atención y Soporte Técnico</b>
10.1	El soporte técnico deberá ser 24x7x365
10.2	El oferente deberá especificar en su propuesta los métodos o procedimientos para el escalamiento de incidentes.
10.3	En relación con la <b>solución de fallas en el servicio</b> el proveedor debe de solventar en los siguientes tiempos: <b>Falla Crítica</b> : en un <b>máximo de dos (2) horas</b> a partir de la notificación de esta por parte del IHSS, y en el caso de no poder solventar el problema en este plazo; el proveedor deberá ofrecer una solución alternativa o definitiva en las siguientes cuatro (4) horas.
<b>12</b>	<b>Monitoreo</b>
12.1	El oferente deberá proporcionar una herramienta o portal web, para verificar el consumo en tiempo real del bolsón de minutos contratado y las llamadas recibidas y realizadas para todos los canales SIP Trunk contratados.
<b>10</b>	<b>Periodo del servicio</b>
10.1	Dos (2) años, a partir del 1 de enero del 2024 hasta el 31 de diciembre del 2025.
<b>11</b>	<b>Implementación</b>
11.1	El proveedor debe entregar un plan de trabajo para la instalación del servicio en los primeros diez (10) días a partir de la orden de inicio.
11.2	El tiempo máximo de instalación no debe exceder los treinta (30) días hábiles a partir de la orden de inicio.
11.3	El proveedor debe brindar el personal calificado para dar soporte durante el proceso de implementación.

161

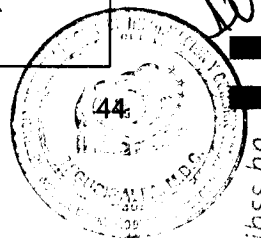

11.4	El proceso de implementación se realizará en colaboración con la empresa adjudicada de las Centrales Telefónicas IP.
------	--

**c) Bolsón de minutos por Ubicación/Zona**

- **Bolsón de Minutos Mensuales - Edificio Administrativo y Zona Centro/Sur/Oriente**

Bolsón de Minutos Mensuales Central Telefónica IP Edificio Administrativo, Barrio Abajo	
Cobertura	Minutos Mensuales
Locales	8000
Nacionales	10000
Celular	8000
Internacionales	600

- **Bolsón de Minutos - Hospital de Especialidades (HGE) y Tegucigalpa**

Bolsón de Minutos Mensuales Central Telefónica IP Hospital de Especialidades (HGE) y Tegucigalpa	
Cobertura	Minutos Mensuales
Locales	5000
Nacionales	7000
Celular	6000
Internacionales	300

- **Bolsón de Minutos - Hospital Regional del Norte (HRN) y Zona Noroccidental**

Bolsón de Minutos Mensuales Central Telefónica IP Hospital Regional del Norte (HRN) y Zona Noroccidental	
Cobertura	Minutos Mensuales
Locales	6000
Nacionales	8000
Celular	6000
Internacionales	300

(16)

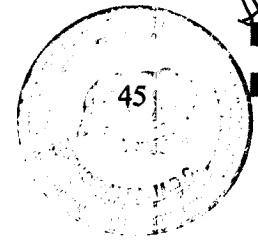

www.ihss.hn



**Diagramas Lógicos de la Solución**  
**LOTE 1: DIAGRAMA RED WAN LÓGICO DE ENLACES DE DATOS PRINCIPALES DEL IHSS**

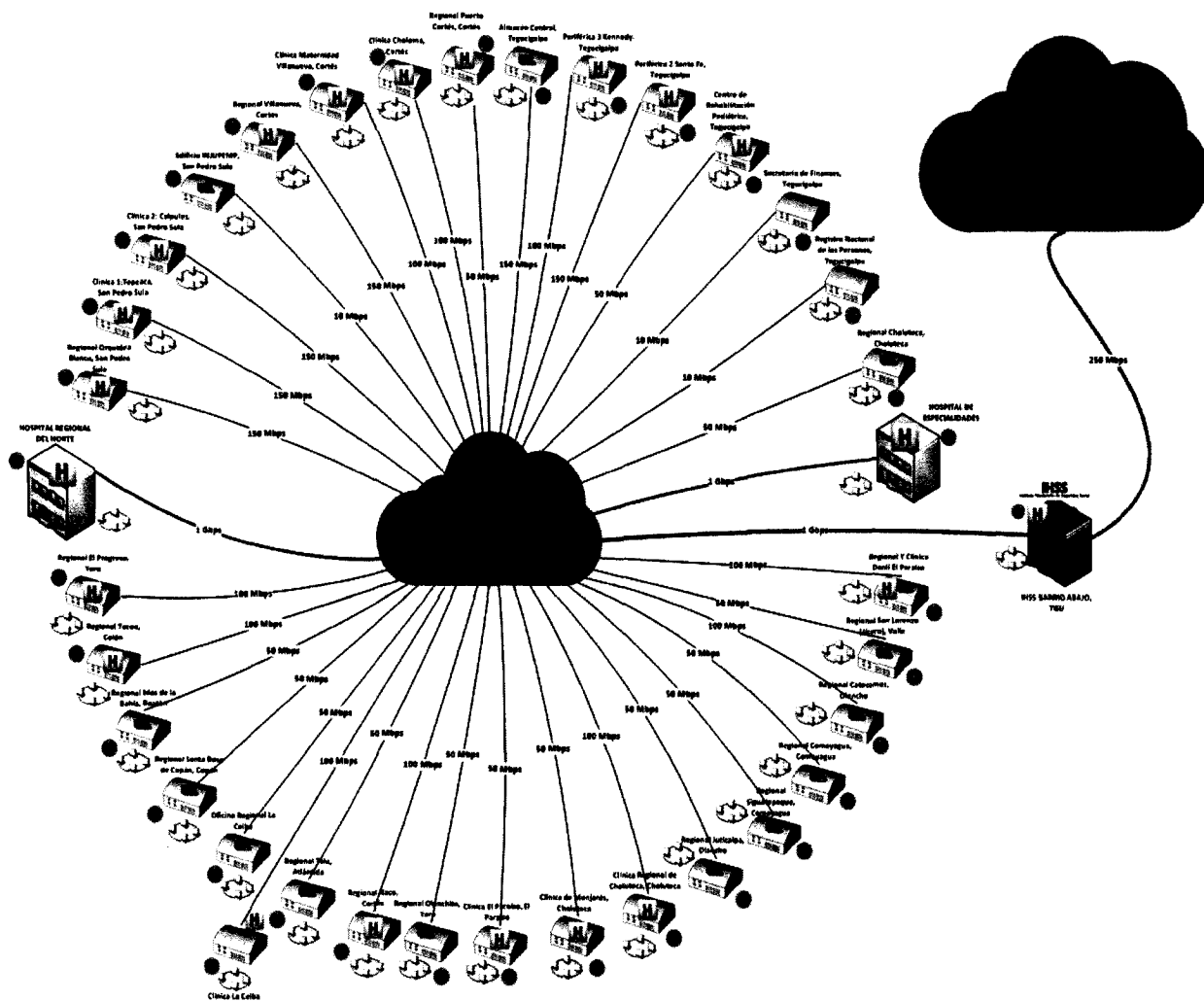

**LOTE 2**  
**DIAGRAMA RED WAN LÓGICO DE ENLACES DE DATOS DE RESPALDO DEL IHSS**



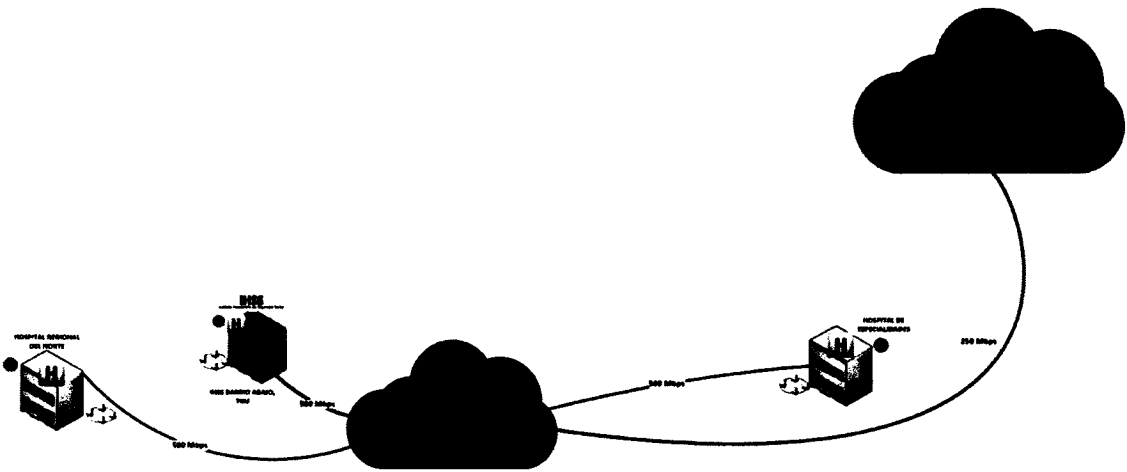

**LOTE 3**  
**DIAGRAMA LÓGICO DE INTERCONEXIÓN CENTRALES TELEFÓNICAS IP DEL**

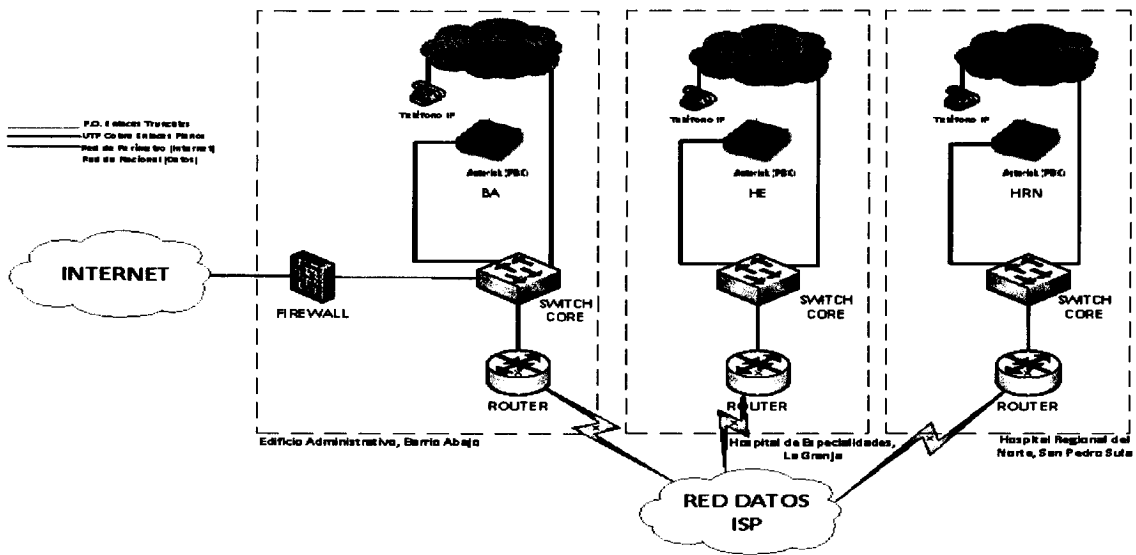

**IHSS**



150

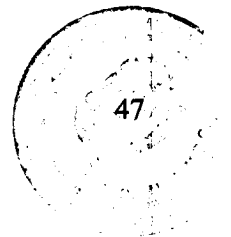

**SECCION IV – FORMULARIOS Y FORMATOS**

**ÍNDICE DE FORMULARIOS Y FORMATOS**

Formulario de Lista de Precios  
Formulario de Información sobre el Oferente  
Formulario de Información sobre los Miembros del Consorcio  
Formulario de Presentación de la Oferta  
Formulario de Declaración Jurada sobre Prohibiciones o Inhabilidad  
Formulario de Declaración Jurada sobre la Ley Especial Contra el Lavado de Activos  
Formulario de Declaración Jurada de Integridad  
Formato de Garantía de Mantenimiento de la oferta  
Formato de Garantía de Cumplimiento  
Condiciones Generales del Contrato  
Condiciones Especiales del Contrato  
Formato de contrato  
Aviso de licitación

157

48

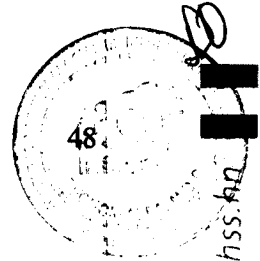



**Lista de Precios**
**LOTE 1: ENLACES DE DATOS Y CONEXIÓN A INTERNET PRINCIPALES**

	SITIOS	PRECIO MENSUAL	PRECIO ANUAL	PRECIO TOTAL (POR EL TIEMPO DEL SERVICIO)
1	Edificio Administrativo IHSS, Barrio Abajo			
2	Hospital de Especialidades, Tegucigalpa			
3	Almacén Central, Tegucigalpa			
4	Periférica 3 Kennedy, Tegucigalpa			
5	Periférica 2 Santa Fe, Tegucigalpa			
6	Centro de Rehabilitación Pediátrica, Colonia El Prado, Tegucigalpa			
7	Secretaría de Finanzas, Tegucigalpa			
8	Registro Nacional de las Personas, Tegucigalpa			
9	Clínica y Regional Choluteca, Choluteca			
10	Regional Danlí El Paraíso			
11	Regional San Lorenzo (Júcaro), Valle			
12	Regional Catacamas, Olancho			
13	Regional Comayagua, Comayagua			
14	Regional Siguatepeque, Comayagua			
15	Regional Juticalpa, Olancho			
16	Clínica de Monjarás, Choluteca			
17	Clínica El Paraíso, El Paraíso			
18	Hospital Regional del Norte, San Pedro Sula			
19	Regional Orquídea Blanca, San Pedro Sula			
20	Clínica 1: Tepeaca, San Pedro Sula			
21	Clínica 2: Calpules, San Pedro Sula			
22	Edificio INJUPEMP, San Pedro Sula			
23	Regional Villanueva, Cortés			
24	Clínica de Maternidad Villanueva, Cortés			
25	Regional Choloma, Cortés			
26	Clínica Puerto Cortés, Cortés			
27	Clínica El Progreso, Yoro			
28	Regional Tocoa, Colón			
	Regional Islas de la Bahía, Roatán			

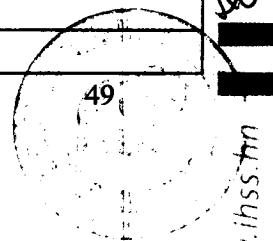
30	Regional Santa Rosa de Copán, Copán			
31	Clínica La Ceiba, Atlántida			
32	Regional La Ceiba, Atlántida			
33	Regional Tela, Atlántida			
34	Regional Naco, Cortés			
35	Regional Olanchito, Yoro			
36	Edificio Administrativo (Tegucigalpa) - Enlace de Conexión a Internet			
<b>IMPUESTO SOBRE VENTA</b>				
<b>TOTAL</b>				

### LOTE 2: ENLACES DE DATOS Y CONEXIÓN A INTERNET CONTINGENCIAS

No.	SITIO	Precio Mensual	Precio Anual	Precio Total (Por el tiempo del servicio)
1	Edificio Administrativo IHSS Barrio Abajo			
2	Hospital de Especialidades, Tegucigalpa			
3	Hospital Regional del Norte, San Pedro Sula			
4	Edificio Administrativo (Tegucigalpa) - Enlace de Conexión a Internet			
<b>IMPUESTO SOBRE VENTA</b>				
<b>TOTAL</b>				

### LOTE 3: SERVICIO DE CONECTIVIDAD PARA TELEFONIA VoIP CORPORATIVA

No.	SITIO	Precio Mensual	Precio Anual	Precio Total (Por el tiempo del servicio)
1	Edificio Administrativo IHSS Barrio Abajo			
2	Hospital de Especialidades, Tegucigalpa			
3	Hospital Regional del Norte, San Pedro Sula			

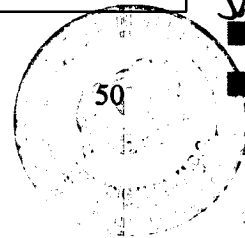

www.ihss.hn



<b>IMPUESTO SOBRE VENTA</b>			
<b>TOTAL</b>			

**NOTA:** Los oferentes podrán ofertar por todos los lotes, pero no se podrían adjudicar los lotes 1 y 2, a una misma empresa, porque si ocurre una falla en la red del proveedor principal (LOTE 1), se tendría que acudir a los enlaces de contingencia (LOTE 2), que a su vez pueden verse afectados por la misma falla.

**Nombre del Oferente [indicar el nombre completo del Oferente] Firma del Oferente [firma de la persona que firma la Oferta] Fecha [Indicar Fecha]**

**Este listado de precios debe estar firmado y sellado en cada una de las páginas por el representante legal del ofertante, en papel membretado.**

**Los precios deberán presentarse en Lempiras y únicamente con dos decimales.**

154

\$1

www.ihss.hn

## Formulario de Información sobre el Oferente

[El Oferente deberá completar este formulario de acuerdo con las instrucciones siguientes. No se aceptará ninguna alteración a este formulario ni se aceptarán substitutos.]

Fecha: [indicar la fecha (día, mes y año) de la presentación de la Oferta]

LPN No.: [indicar el número del proceso licitatorio]

1. Nombre jurídico del Oferente [indicar el nombre jurídico del Oferente]
2. Si se trata de un Consorcio, nombre jurídico de cada miembro: [indicar el nombre jurídicode cada miembro del Consorcio]
3. País donde está constituido o incorporado el Oferente en la actualidad o País donde intentaconstituirse o incorporarse [indicar el país de ciudadanía del Oferente en la actualidad o país donde intenta constituirse o incorporarse]
4. Año de constitución o incorporación del Oferente: [indicar el año de constitución o incorporación del Oferente]
5. Dirección jurídica del Oferente en el país donde está constituido o incorporado: [indicar laDirección jurídica del Oferente en el país donde está constituido o incorporado]
6. Información del Representante autorizado del Oferente: Nombre: [indicar el nombre del representante autorizado] Dirección: [indicar la dirección del representante autorizado]  
Números de teléfono y facsímil: [indicar los números de teléfono y facsimile del representante autorizado]  
Dirección de correo electrónico: [indicar la dirección de correo electrónico del representante autorizado]
7. Se adjuntan copias de los documentos originales de: [marcar la(s) casilla(s) de los documentos originales adjuntos]
  - † Estatutos de la Sociedad de la empresa de conformidad con las Sub cláusulas 09.1 de la IO-09.
  - † Si se trata de un Consorcio, carta de intención de formar el Consorcio, o el Convenio deConsorcio, de conformidad con la cláusula 5.1 de la IO-05.
  - † Si se trata de un ente gubernamental Hondureño, documentación que acredite su autonomíajurídica y financiera y el cumplimiento con las leyes comerciales, de conformidad con la Sub cláusula 09.1, 09.2, 09.03 y 09.4 de la IO-09.



### Formulario de Información sobre los Miembros del Consorcio (Cuando Aplique)

*[El Oferente y cada uno de sus miembros deberán completar este formulario de acuerdo con las instrucciones indicadas a continuación]*

Fecha: *[Indicar la fecha (día, mes y año) de la presentación de la Oferta]*

LPN No.: *[indicar el número del proceso licitatorio]*

1. Nombre jurídico del Oferente <i>[indicar el nombre jurídico del Oferente]</i>
2. Nombre jurídico del miembro del Consorcio <i>[indicar el Nombre jurídico del miembro del Consorcio]</i>
3. Nombre del País de constitución o incorporación del miembro del Consorcio <i>[indicar el nombre del País de constitución o incorporación del miembro del Consorcio]</i>
4. Año de constitución o incorporación del miembro del Consorcio: <i>[indicar el año de constitución o incorporación del miembro del Consorcio]</i>
5. Dirección jurídica del miembro del Consorcio en el País donde está constituido o incorporado: <i>[Dirección jurídica del miembro del Consorcio en el país donde está constituido o incorporado]</i>
6. Información sobre el Representante Autorizado del miembro del Consorcio: Nombre: <i>[indicar el nombre del representante autorizado del miembro del Consorcio]</i> Dirección: <i>[indicar la dirección del representante autorizado del miembro del Consorcio]</i> Números de teléfono y facsímil: <i>[[indicar los números de teléfono y facsímil del representante autorizado del miembro del Consorcio]</i> Dirección de correo electrónico: <i>[[indicar la dirección de correo electrónico del representante autorizado del miembro del Consorcio]</i>
7. Copias adjuntas de documentos originales de: <i>[marcar la(s) casillas(s) de los documentos adjuntos]</i>
<input type="checkbox"/> Estatutos de la Sociedad de la empresa de conformidad con las Sub cláusulas 09.1 de la IO-09. <input type="checkbox"/> Si se trata de un ente gubernamental Hondureño, documentación que acredite su autonomía jurídica y financiera y el cumplimiento con las leyes comerciales, de conformidad con la Sub cláusula 09.1, 09.2, 09.03 y 09.4 de la IO-09.



www.ihss.hn



## Formulario de Presentación de la Oferta

[El Oferente completará este formulario de acuerdo con las instrucciones indicadas. No se permitirán alteraciones a este formulario ni se aceptarán substituciones.]

Fecha: [Indicar la fecha (día, mes y año) de la presentación de la Oferta] LPN No.: [indicar el número del proceso licitatorio] Llamado a Licitación No.: [indicar el No. del Llamado]

Alternativa No. [Indicar el número de identificación si esta es una oferta alternativa]

A: [nombre completo y dirección del Comprador]

Nosotros, los suscritos, declaramos que:

- (a) Hemos examinado y no hallamos objeción alguna a los documentos de licitación, incluso sus Enmiendas Nos. [indicar el número y la fecha de emisión de cada Enmienda];
- (b) Ofrecemos proveer los siguientes Bienes y Servicios de conformidad con los Documentos de Licitación y de acuerdo con el Plan de Entregas establecido en la Lista de Requerimientos: [indicar una descripción breve de los bienes y servicios];
- (c) El precio total de nuestra Oferta, excluyendo cualquier descuento ofrecido en el rubro (d) a continuación es: [indicar el precio total de la oferta en palabras y en cifras, indicando las diferentes cifras en las monedas respectivas];

**Descuentos.** Si nuestra oferta es aceptada, los siguientes descuentos serán aplicables: [detallar cada descuento ofrecido y el artículo específico en la Lista de Bienes al que aplica el descuento].

**Metodología y Aplicación de los Descuentos.** Los descuentos se aplicarán de acuerdo a la siguiente metodología: [Detallar la metodología que se aplicará a los descuentos];

- (d) Nuestra oferta se mantendrá vigente por el período establecido en la cláusula IO-06, a partir de la fecha límite fijada para la presentación de las ofertas de conformidad con la cláusula IO-05. Esta oferta nos obligará y podrá ser aceptada en cualquier momento antes de la expiración de dicho período;
- (e) Si nuestra oferta es aceptada, nos comprometemos a obtener una Garantía de Cumplimiento del Contrato de conformidad con la Cláusula CC-07 de las condiciones de contratación;

152



- (f) La nacionalidad del oferente es: [indicar la nacionalidad del Oferente, incluso la de todos los miembros que comprende el Oferente, si el Oferente es un Consorcio]
- (g) Las siguientes comisiones, gratificaciones u honorarios han sido pagados o serán pagados en relación con el proceso de esta licitación o ejecución del Contrato: [indicar el nombre completo de cada receptor, su dirección completa, la razón por la cual se pagó cada comisión o gratificación y la cantidad y moneda de cada dicha comisión o gratificación]

Nombre del Receptor	Dirección	Concepto	Monto

(Si no han sido pagadas o no serán pagadas, indicar “ninguna”).

- (h) Entendemos que esta oferta, junto con su debida aceptación por escrito incluida en la notificación de adjudicación, constituirán una obligación contractual entre nosotros, hasta que el Contrato formal haya sido perfeccionado por las partes.
- (i) Entendemos que ustedes no están obligados a aceptar la oferta evaluada como la más baja nininguna otra oferta que reciban.

Firma: [indicar el nombre completo de la persona cuyo nombre y calidad se indican] En calidad de

[indicar la calidad jurídica de la persona que firma el Formulario de la Oferta]

Nombre: [indicar el nombre completo de la persona que firma el Formulario de la Oferta]

Debidamente autorizado para firmar la oferta por y en nombre de: [indicar el nombre completo del Oferente]

El día \_\_\_\_\_ del mes \_\_\_\_\_ del año

[indicar la fecha de

LA FIRMA



## Declaración Jurada sobre Prohibiciones o Inhabilidades

YO \_\_\_\_\_, Mayor de edad, de Estado Civil \_\_\_\_\_, de Nacionalidad \_\_\_\_\_, con domicilio en \_\_\_\_\_,

Y con Tarjeta de Identidad/Pasaporte No \_\_\_\_\_, actuando en micondición de Representante Legal de (*indicar el nombre de la empresa oferente/ En caso de Consorcio indicar el nombre de las empresas que lo integran*), por la presente **HAGO DECLARACION JURADA:** Que ni mi persona ni mi representada se encuentran comprendido en ninguna de la prohibiciones o inhabilidades a que se refiere los artículos 15 y 16 de la Ley de Contratación del Estado.

**ARTÍCULO 15.-APTITUD PARA CONTRATAR E INHABILIDADES.** Podrán contratar con la Administración, las personas naturales o jurídicas, hondureñas o extranjeras, que teniendo plena capacidad de ejercicio, acrediten su solvencia económica y financiera y su idoneidad técnica y profesional y no se hallen comprendidas en algunas de las circunstancias siguientes:

1) Haber sido condenados mediante sentencia firme por delitos contra la propiedad, delitos contra la fe pública, cohecho, enriquecimiento ilícito, negociaciones incompatibles con el ejercicio de funciones públicas, malversación de caudales públicos o contrabando y defraudación fiscal, mientras subsista la condena.

1. Esta prohibición también es aplicable a las sociedades mercantiles u otras personas jurídicas cuyos administradores o representantes se encuentran en situaciones similares por actuaciones a nombre o en beneficio de las mismas;

2) Haber sido objeto de sanción administrativa firme en dos o más expedientes por infracciones tributarias durante los últimos cinco (5) años. En este caso, la prohibición de contratar subsistirá mientras no se cumpla con la sanción impuesta de conformidad con el Código Tributario;

3) Haber sido declarado en quiebra o en concurso de acreedores, mientras no fueren rehabilitados;

4) Ser funcionarios o empleados, con o sin remuneración, al servicio de los Poderes del Estado o de cualquier institución descentralizada, municipalidad u organismo que se financie con fondos públicos, sin perjuicio de lo previsto en el Artículo 258 de la Constitución de la República;

5) Haber dado lugar, por causa de la que hubiere sido declarado culpable, a la resolución firme de cualquier contrato celebrado con la Administración o a la suspensión temporal en el Registro de Proveedores y Contratistas en tanto dure la sanción. En el primer caso, la prohibición de contratar tendrá una duración de dos (2) años, excepto en aquellos casos en que haya sido objeto de resolución en sus contratos en dos ocasiones, en cuyo caso la prohibición de contratar será definitiva;



6) Ser cónyuge, persona vinculada por unión de hecho o parientes dentro del cuarto grado de consanguinidad o segundo de afinidad de cualquiera de los funcionarios empleados bajo cuya responsabilidad esté la precalificación de las empresas, la evaluación de las propuestas, la adjudicación o la firma del contrato;

7) Tratarse de sociedades mercantiles en cuyo capital social participen funcionarios o empleados públicos que tuvieren influencia por razón de sus cargos o participaren directa o indirectamente en cualquier etapa de los procedimientos de selección de contratistas. Esta prohibición se aplica también a las compañías que cuenten con socios que sean cónyuges, personas vinculadas por unión de hecho o parientes dentro del cuarto grado de consanguinidad o segundo de afinidad de los funcionarios o empleados a que se refiere el numeral anterior, o aquellas en las que desempeñen puestos de dirección o de representación personas con esos mismos grados de relación o de parentesco; y,

8) Haber intervenido directamente o como asesores en cualquier etapa de los procedimientos de contratación o haber participado en la preparación de las especificaciones, planos, diseños o términos de referencia, excepto en actividades de supervisión de construcción.

**ARTÍCULO 16.- FUNCIONARIOS CUBIERTOS POR LA INHABILIDAD.** Para los fines del numeral 7) del Artículo anterior, se incluyen el Presidente de la República y Vicepresidente, los Secretarios y Subsecretarios de Estado, los Directores Generales o Funcionarios de igual rango de las Secretarías de Estado, los Diputados al Congreso Nacional, los Magistrados de la Corte Suprema de Justicia, los miembros del Tribunal Nacional de Elecciones, el Procurador y Sub-procurador General de la República, los Magistrados del Tribunal Superior de Cuentas, el Comisionado Nacional de Protección de los Derechos Humanos, el Fiscal General de la República y el Fiscal Adjunto, los mandos superiores de las Fuerzas Armadas, los Gerentes y Subgerentes o funcionarios de similares rangos de las instituciones descentralizadas del Estado, los Alcaldes y Regidores Municipales en el ámbito de la contratación de cada Municipalidad y los demás funcionarios o empleados públicos que por razón de sus cargos intervienen directa o indirectamente en los procedimientos de contratación.

En fe de lo cual firmo la presente en la ciudad de \_\_\_\_\_,  
Municipi de \_\_\_\_\_, Departamento de \_\_\_\_\_, a los \_\_\_\_ días  
del mes \_\_\_\_\_ del año \_\_\_\_.

Firma y Sello \_\_\_\_\_  
(en caso de persona Natural solo Firma)

Esta Declaración Jurada debe presentarse en original con la firma autenticada ante Notario (En caso de autenticarse por Notario Extranjero debe ser apostillado).

148



### Formulario de Declaración Jurada sobre La Ley Especial Contra el Lavado de Activos

Yo \_\_\_\_\_, mayor de edad, de estado civil \_\_\_\_\_, de nacionalidad \_\_\_\_\_, con domicilio en \_\_\_\_\_ y con

Tarjeta de Identidad/pasaporte N°. \_\_\_\_\_ actuando en mi condición de representante legal de: \_\_\_\_\_ (Indicar el Nombre de la Empresa Oferente / En caso de Consorcio indicar al Consorcio y a las empresas que lo integran) \_\_\_\_\_, por la presente:

**HAGO DECLARACIÓN JURADA:** Que mi representada y yo, no nos encontramos comprendidos en ninguna de los casos a que se refieren los Artículos 36 y 37 de la Ley Especial Contra el Delito de Lavado de Activos, que a continuación se transcriben:

**ARTÍCULO 36.- DELITO DE LAVADO DE ACTIVOS.** Incurrir en el delito de lavado de activos y debe ser sancionado con pena de seis (6) a quince (15) años de reclusión, quien por sí o por interpósita persona: Adquiera, invierta, transforme, resguarde, administre, custodie, transporte, transfiera, convierta, conserve, traslade, oculte, encubra, de apariencia de legalidad, legalice o impida la determinación del origen o la verdadera naturaleza, así como la ubicación, el destino, el movimiento o la propiedad de activos productos directos o indirectos de las actividades de tráfico ilícito de drogas, trata de personas, tráfico ilegal de armas, falsificación de moneda, tráfico de órganos humanos, hurto o robo de vehículos automotores, robo a instituciones financieras, estafas o fraudes financieros en las actividades de la administración del Estado a empresas privadas o particulares, secuestro, extorsión, financiamiento del terrorismo, tráfico de influencias y delitos conexos y cualesquiera otro que atenten contra la Administración Pública, la libertad y seguridad, los recursos naturales y el medio ambiente; o que no tengan causa o justificación económica o lícita de su procedencia. No obstante, la Pena debe ser de:

1) Seis (6) a diez (10) años de reclusión, si el valor de los activos objeto de lavado sea igual o menor al valor equivalente a sesenta (70) salarios mínimos más altos en la zona; 2) Diez (10) años un (1) día a quince (15) años de reclusión si el valor de los activos objeto del lavado supera un valor equivalente a los setenta (70) salarios mínimos y no sobrepase un valor a los ciento veinte (120) salarios mínimos más altos de la zona; y, 3) Quince (15) años un (1) día a veinte (20) años de reclusión si el valor de los activos objeto de lavado, supere un valor equivalente a ciento veinte (120) salarios mínimos más altos de la zona. A los promotores, jefes dirigentes o cabecillas y beneficiarios directos o indirectos de las actividades de lavado de activos, se les debe imponer la pena que le correspondiere en el presente Artículo, incrementada en un tercio (1/3) de la pena. **ARTÍCULO 37.- TESTAFERRATO.** Debe ser sancionado de seis (6) a quince (15) años de reclusión, quien preste su nombre en actos o contratos reales o simulados, de carácter civil o mercantil, que se refieran a la adquisición, transferencias o administración de bienes que: procedan directa o indirectamente de las actividades de tráfico ilícito de drogas, trata de personas, tráfico ilegal de armas, falsificación de moneda, tráfico de órganos humanos, hurto o robo de vehículos automotores, robo a instituciones financieras, estafas o fraudes financieros en las actividades de la Administración del Estado, privadas o particulares, secuestro, extorsión, financiamiento del terrorismo, terrorismo, tráfico de influencias y delitos conexos y cualesquiera otro que atenten contra la Administración Pública, la libertad y seguridad, los recursos naturales y el medio ambiente; o que no tengan causa o justificación económica o lícita de su procedencia. No obstante, la Pena debe ser de:

147

otro que atenten contra la Administración Pública, la libertad y seguridad, los recursos naturales y el medio ambiente; o que no tengan causa o justificación económica o lícita de su procedencia. La pena del delito de Testa ferrato debe ser de:

1. Seis (6) a diez (10) años de reclusión, si el valor de los activos objeto del lavado sea igual o menor al valor equivalente a setenta (70) salarios mínimos más altos de la zona;
2. Diez (10) años un (1) día a quince (15) años de reclusión, si el valor de los activos objeto del lavado supere un valor equivalente a setenta (70) salarios mínimos y no sobrepase un valor a los ciento veinte (120) salarios mínimos más altos de la zona; y,
3. Quince (15) años un (1) día a veinte (20) años de reclusión, si el valor de los activos objeto de lavado supere un valor equivalente de los ciento (120) salarios mínimos más altos de la zona.

En fe de lo cual firmo la presente en la ciudad de \_\_\_\_\_,  
Departamento de \_\_\_\_\_, a los \_\_\_\_\_ días de mes de \_\_\_\_\_

**FIRMA(S) AUTORIZADA(S)**

**NOMBRE REPRESENTANTE DEL LEGAL**

(Esta Declaración Jurada debe presentarse en original con la firma autenticada ante Notario En caso de autenticarse por Notario Extranjero debe ser apostillado)



### Formulario Declaración Jurada de Integridad

YO \_\_\_\_\_, Mayor de edad, de Estado Civil \_\_\_\_\_, de Nacionalidad \_\_\_\_\_, con domicilio en \_\_\_\_\_,

Y con Tarjeta de Identidad/Pasaporte No \_\_\_\_\_, actuando en micondición de Representante Legal de \_\_\_\_\_, por la presente **HAGO DECLARACION JURADA DE INTEGRIDAD**: Que mi persona y mi representada se comprometen a:

- 1.- A practicar las más elevadas normas éticas durante el presente proceso de contratación.
- 2.- Abstenernos de adoptar conductas orientas a que los funcionarios o empleados involucrados en el presente proceso de contratación induzcan a alterar el resultado del proceso u otros aspectos que pudieran otorgar condiciones más ventajosas en relación a los demás participantes.
- 3.- A no formular acuerdos con otros proveedores participantes o a la ejecución de acciones que sean constitutivas de:

**PRACTICA CORRUPTA**: Que consiste en ofrecer, dar, recibir, o solicitar, directa o indirectamente, cualquier cosa de valor para influenciar indebidamente las acciones de otra parte.

**PRACTICA DE FRAUDE**: Que es cualquier acto u omisión, incluida la tergiversación de hechos y circunstancias, que deliberada o imprudentemente engañen, o intenten engañar, a alguna parte para obtener un beneficio financiero o de otra naturaleza o para evadir una obligación.

**PRACTICA DE COERCION**: Que consiste en perjudicar o causar daño, o amenazar con perjudicar o causar daño, directa o indirectamente, a cualquier parte o a sus bienes para influenciar indebidamente las acciones de una parte.

**PRACTICA DE COLUSION**: Que es un acuerdo entre dos o más partes realizado con la intención de alcanzar un propósito inapropiado, lo que incluye influenciar en forma inapropiada las acciones de otra parte.

**PRACTICA DE OBSTRUCCION**: Que consiste en a) destruir, falsificar, alterar u ocultar deliberadamente evidencia significativa para la investigación o realizar declaraciones falsas ante los investigadores con el fin de impedir materialmente una investigación sobre denuncias de una práctica corrupta, fraudulenta, cohesiva o colusoria; y/o amenazar, hostigar o intimidar a cualquier parte para impedir que divulgue su conocimiento de asuntos que son importantes para la investigación o que prosiga la investigación, o b) todo acto dirigido a impedir materialmente el ejercicio de los derechos

165



100

www.ihss.hn



del Estado.

4.- Así mismo declaro que entiendo que las acciones antes mencionadas son ilustrativas y no limitativas de cualquier otra acción constitutiva de delito o contraria al derecho en perjuicio del patrimonio del Estado de Honduras; por lo que expreso mi sumisión a la legislación nacional vigente

5.- Declaro que me obligo a regir mis relaciones comerciales con las Instituciones de Estado de Honduras bajos los principios de la buena fe, la transparencia y la competencia leal cuando participen en procesos de licitaciones, contrataciones, concesiones, ventas, subastas de obras o concursos.

6.- Declaro que mi representada no se encuentra en ninguna lista negra o en la denominada lista Clinton (o cualquier otra que la reemplace, modifique o complemente), en la lista Engel, ni que haber sido agregado en la lista OFAC (Oficina de Control de Activos Extranjeros del Tesoro del EEUU), así como que ninguno de sus socios, accionistas o representantes legales se encuentren impedidos para celebrar actos y contratos que violenten la Ley Penal.

7.- Autorizo a la institución contratante para que realice cualquier investigación minuciosa en el marco del respeto y al debido proceso sobre prácticas corruptivas en las cuales mi representada hayao este participando. Promoviendo de esa manera practicas éticas y de buena gobernanza en los procesos de contratación.

En fe de lo cual firmo la presenta en la ciudad \_\_\_\_\_  
municipi

o de

\_\_\_\_\_, Departamento de \_\_\_\_\_ a los \_\_\_\_\_,  
días del mes de \_\_\_\_\_ del año \_\_\_\_\_.

### FIRMA Y SELLO

(En caso de persona Natural solo Firma)

Esta Declaración Jurada debe presentarse en original con la firma autenticada ante Notario  
(En casode autenticarse por Notario Extranjero debe ser apostillado).

Nombre del Oferente [indicar el nombre completo del Oferente] Firma del Oferente [firma de la  
persona que firma la Oferta] Fecha [Indicar Fecha]

**Formulario de garantía mantenimiento de oferta**

**NOMBRE DE ASEGURADORA / BANCO**

**GARANTIA / FIANZA DE MANTENIMIENTO DE OFERTA N°** \_\_\_\_\_

**FECHA DE EMISION:** \_\_\_\_\_

**AFIANZADO/GARANTIZADO:** \_\_\_\_\_

**DIRECCION Y TELEFONO:** \_\_\_\_\_

**Fianza/ Garantía** a favor de \_\_\_\_\_,  
para garantizar que el Afianzado/Garantizado,  
mantendrá la **OFERTA**, presentada en la  
licitación \_\_\_\_\_  
Para la prestación del Servicio“ \_\_\_\_\_.

**SUMA AFIANZADA/GARANTIZADA:** \_\_\_\_\_

**VIGENCIA** De: \_\_\_\_\_ Hasta: \_\_\_\_\_

**BENEFICIARIO:** \_\_\_\_\_

Todas las garantías deberán incluir **textualmente** la siguiente cláusula obligatoria.

**“LA PRESENTE GARANTÍA ES SOLIDARIA, INCONDICIONAL, IRREVOCABLE Y DE REALIZACIÓN AUTOMÁTICA, DEBIENDO SER EJECUTADA POR EL VALOR TOTAL DE LA MISMA, AL SIMPLE REQUERIMIENTO DEL INSTITUTO HONDUREÑO DE SEGURIDAD SOCIAL (IHSS), ACOMPAÑADA DE LA RESOLUCIÓN ADMINISTRATIVA CORRESPONDIENTE, SIN NECESIDAD DE TRÁMITES PREVIOS AL MISMO. SIN PERJUICIO DE LOS AJUSTES QUE PUDIERA HABER, SI FUERE EL CASO, QUE SE HARAN CON POSTERIORIDAD A LA ENTREGA DEL VALOR TOTAL. QUEDANDO ENTENDIDO QUE ES NULA CUALQUIER CLÁUSULA QUE CONTRAVENGA LO ANTERIOR. LA PRESENTE TENDRÁ CARÁCTER DE TÍTULO EJECUTIVO Y SU CUMPLIMIENTO SE EXIGIRÁ POR LA VÍA DE APREMIO. SOMETIÉNDOSE EXPRESAMENTE A LA JURISDICCIÓN Y COMPETENCIA DE LOS TRIBUNALES DEL DEPARTAMENTO DE FRANCISCO MORAZÁN.”**

143



Las garantías o fianzas emitidas a favor del BENEFICIARIO serán solidarias, incondicionales, irrevocables y de realización automática y no deberán adicionarse cláusulas que anulen o limiten la cláusula obligatoria.

Se entenderá por el incumplimiento si el Afianzado/Garantizado:

1. Retira su oferta durante el período de validez de la misma.
2. No acepta la corrección de los errores (si los hubiere) del Precio de la Oferta.
3. Si después de haber sido notificado de la aceptación de su Oferta por el Contratante durante el período de validez de la misma, no firma o rehúsa firmar el Contrato, o se rehúsa a presentar la Garantía de Cumplimiento.
4. Cualquier otra condición estipulada en el pliego de condiciones.

En fe de lo cual, se emite la presente Fianza/Garantía, en la ciudad de \_\_\_\_\_, Municipio de \_\_\_\_\_, a los \_\_\_\_\_ del mes de \_\_\_\_\_ del año \_\_\_\_\_.

**SELLO Y FIRMA AUTORIZADA**

142



DO

www.ihss.hn

**FORMATO [GARANTIA/FIANZA] DE CUMPLIMIENTO**

[NOMBRE DE ASEGURADORA/BANCO]  
[GARANTIA / FIANZA]  
DE CUMPLIMIENTO N°: \_\_\_\_\_

FECHA DE EMISION: \_\_\_\_\_

AFIANZADO/GARANTIZADO: \_\_\_\_\_

DIRECCION Y TELEFONO: \_\_\_\_\_

*[Garantía/Fianza] a favor de [indicar el nombre de la institución a favor de la cual se extiende la garantía], para garantizar que el [Afianzado/Garantizado], salvo fuerza mayor o caso fortuito debidamente comprobados, CUMPLIRA cada uno de los términos, cláusulas, responsabilidades y obligaciones estipuladas en el contrato firmado al efecto entre el [Afianzado/Garantizado] y el Beneficiario, para la Ejecución del Proyecto: “[indicar el nombre de la licitación]” ubicado en [indicar la ubicación].*

SUMA  
AFIANZADA/ GARANTIZADA: \_\_\_\_\_

VIGENCIA De: \_\_\_\_\_ Hasta: \_\_\_\_\_

BENEFICIARIO: \_\_\_\_\_

Todas las garantías deberán incluir textualmente la siguiente cláusula obligatoria.

**“LA PRESENTE GARANTÍA ES SOLIDARIA, INCONDICIONAL, IRREVOCABLE Y DE REALIZACIÓN AUTOMÁTICA, DEBIENDO SER EJECUTADA POR EL VALOR TOTAL DE LA MISMA, AL SIMPLE REQUERIMIENTO DEL INSTITUTO HONDUREÑO DE SEGURIDAD SOCIAL (IHSS), ACOMPAÑADA DE LA RESOLUCIÓN ADMINISTRATIVA CORRESPONDIENTE, SIN NECESIDAD DE TRÁMITES PREVIOS AL MISMO. SIN PERJUICIO DE LOS AJUSTES QUE PUDIERA HABER, SI FUERE EL CASO, QUE SE HARAN CON POSTERIORIDAD A LA ENTREGA DEL VALOR TOTAL. QUEDANDO ENTENDIDO QUE ES NULA CUALQUIER CLÁUSULA QUE CONTRAVENGA LO ANTERIOR. LA PRESENTE TENDRÁ CARÁCTER DE TÍTULO EJECUTIVO Y SU CUMPLIMIENTO SE EJECUTARÁ POR LA VÍA DE APREMIO. SOMETIÉNDOSE**

141





**EXPRESAMENTE A LA JURISDICCIÓN Y COMPETENCIA DE LOS TRIBUNALES DEL DEPARTAMENTO DE FRANCISCO MORAZÁN.”**

Las garantías o fianzas emitidas a favor del BENEFICIARIO serán solidarias, incondicionales, irrevocables y de realización automática y no deberán adicionarse cláusulas que anulen o limiten la cláusula obligatoria.

Se entenderá por el incumplimiento si el Afianzado/Garantizado:

1. Retira su oferta durante el período de validez de la misma.
2. No acepta la corrección de los errores (si los hubiere) del Precio de la Oferta.
3. Si después de haber sido notificado de la aceptación de su Oferta por el Contratante durante el período de validez de la misma, no firma o rehúsa firmar el Contrato, o se rehúsa a presentar la Garantía de Cumplimiento.
4. Cualquier otra condición estipulada en el pliego de condiciones.

En fe de lo cual, se emite la presente Fianza/Garantía, en la ciudad de \_\_\_\_\_,  
Municipio de \_\_\_\_\_, a los \_\_\_\_\_ del mes de \_\_\_\_\_ del año \_\_\_\_\_.

**SELLO Y FIRMA AUTORIZADA**



140



**Condiciones Generales del Contrato**

*Índice de Cláusulas*

<u>1.</u>	Definiciones .....
<u>2.</u>	Documentos del Contrato.....
<u>3.</u>	Fraude y Corrupción.....
<u>4.</u>	Interpretación .....
<u>5.</u>	Idioma .....
<u>6.</u>	Consortio .....
<u>7.</u>	Elegibilidad .....
<u>8.</u>	Notificaciones .....
<u>9.</u>	Ley aplicable .....
<u>10.</u>	Solución de controversias.....
<u>11.</u>	Alcance de los suministros.....
<u>12.</u>	Entrega y documentos .....
<u>13.</u>	Responsabilidades del Proveedor.....
<u>14.</u>	Precio del Contrato.....
<u>15.</u>	Condiciones de Pago .....
<u>16.</u>	Impuestos y derechos .....
<u>17.</u>	Garantía Cumplimiento .....
<u>18.</u>	Derechos de Autor.....
<u>19.</u>	Confidencialidad de la Información.....
<u>20.</u>	Subcontratación.....
<u>21.</u>	Especificaciones y Normas .....
<u>22.</u>	Embalaje y Documentos.....
<u>23.</u>	Seguros .....
<u>24.</u>	Transporte .....
<u>25.</u>	Inspecciones y Pruebas.....
<u>26.</u>	Liquidación por Daños y Perjuicios.....
<u>27.</u>	Garantía de los Bienes.....
<u>28.</u>	Indemnización por Derechos de Patente .....
<u>29.</u>	Limitación de Responsabilidad .....
<u>30.</u>	Cambio en las Leyes y Regulaciones.....
<u>31.</u>	Fuerza Mayor .....
<u>32.</u>	Ordenes de Cambio y Enmiendas al Contrato .....
<u>33.</u>	Prórroga de los Plazos.....
<u>34.</u>	Terminación .....

Cesión 74



135



## CONDICIONES GENERALES DEL CONTRATO

### 1. Definiciones

1.1. Las siguientes palabras y expresiones tendrán los significados que aquí se les asigna:

- (a) “El Sitio del Proyecto”, donde corresponde, significa el lugar citado en las CEC.
- (b) “Contrato” significa el Contrato celebrado entre el Comprador y el Proveedor, junto con los documentos del Contrato allí referidos, incluyendo todos los anexos y apéndices, y todos los documentos incorporados allí por referencia.
- (c) “Documentos del Contrato” significa los documentos enumerados en el Contrato, incluyendo cualquier enmienda.
- (d) “Precio del Contrato” significa el precio pagadero al Proveedor según se especifica en el Contrato, sujeto a las condiciones y ajustes allí estipulados o deducciones propuestas, según corresponda en virtud del Contrato.
- (e) “Día” significa día calendario.
- (f) “Cumplimiento” significa que el Proveedor ha completado la prestación de los Servicios Conexos de acuerdo con los términos y condiciones establecidas en el Contrato.
- (g) “CGC” significa las Condiciones Generales del Contrato.
- (h) “Bienes” significa todos los productos, materia prima, maquinaria y equipo, y otros materiales que el Proveedor deba proporcionar al Comprador en virtud del Contrato.
- (i) “Comprador” significa la entidad que compra los Bienes y Servicios Conexos, según se indica en las CEC.
- (k) “Servicios Conexos” significan los servicios incidentales relativos a la provisión de los bienes, tales como transporte, seguro, instalación, puesta en

138



10  
www.ihss.hn



servicio, capacitación y mantenimiento inicial y otras obligaciones similares del Proveedor en virtud del Contrato.

- (l) "CEC" significa las Condiciones Especiales del Contrato.
- (m) "Subcontratista" significa cualquier persona natural, entidad privada con quienes el Proveedor ha subcontratado el suministro de cualquier porción de los Bienes o la ejecución de cualquier parte de los Servicios.
- (n) "Proveedor" significa la persona natural, jurídica cuya oferta para ejecutar el contrato ha sido aceptada por el Comprador y es denominada como tal en el Contrato.

## 2. Documentos del Contrato

- 2.1 Sujetos al orden de precedencia establecido en el Contrato, se entiende que todos los documentos que forman parte integral del Contrato (y todos sus componentes allí incluidos) son correlativos, complementarios y recíprocamente aclaratorios. El Contrato deberá leerse de manera integral.

137



ISS.HH

**3. Fraude y  
Corrupción**

- 3.1 El Estado Hondureño exige a todos los organismos ejecutores y organismos contratantes, al igual que a todas las firmas, entidades o personas oferentes por participar o participando en procedimientos de contratación, incluyendo, entre otros, solicitantes, oferentes, contratistas, consultores y concesionarios (incluyendo sus respectivos funcionarios, empleados y representantes), observar los más altos niveles éticos durante el proceso de selección y las negociaciones o la ejecución de un contrato. Los actos de fraude y corrupción están prohibidos.
- 3.2 El Comprador, así como cualquier instancia de control del Estado Hondureño tendrán el derecho revisar a los Oferentes, proveedores, contratistas, subcontratistas, consultores y concesionarios sus cuentas y registros y cualesquiera otros documentos relacionados con la presentación de propuestas y con el cumplimiento del contrato y someterlos a una auditoría por auditores designados por el Comprador, o la respectiva instancia de control del Estado Hondureño. Para estos efectos, el Proveedor y sus subcontratistas deberán: (i) conserven todos los documentos y registros relacionados con este Contrato por un período de cinco (5) años luego de terminado el trabajo contemplado en el Contrato; y (ii) entreguen todo documento necesario para la investigación de denuncias de fraude o corrupción y pongan a la disposición del Comprador o la respectiva instancia de control del Estado Hondureño, los empleados o agentes del Proveedor y sus subcontratistas que tengan conocimiento del Contrato para responder las consultas provenientes de personal del Comprador o la respectiva instancia de Control del Estado Hondureño o de cualquier investigador, agente, auditor, o consultor apropiadamente designado para la revisión o auditoria de los documentos. Si el Proveedor o cualquiera de sus subcontratistas incumple el requerimiento del Comprador o la respectiva instancia de control del Estado Hondureño o de cualquier otra forma obstaculiza la revisión del asunto por estos, el Comprador o la respectiva instancia de control del Estado Hondureño bajo su solo discreción, podrá tomar medidas apropiadas contra el Proveedor o subcontratista para asegurar el cumplimiento de esta obligación
- 3.3 Los Actos de Fraude y corrupción son sancionados por la Ley de Contratación del Estado, sin perjuicio de la responsabilidad en que se pudiera incurrir conforme al Código Penal.

120



155.00

4.1 Si el contexto así lo requiere, el singular significa el plural, y viceversa.

4.2 Incoterms

(a) El significado de cualquier término comercial, así como los derechos y obligaciones de las partes serán los prescritos en los Incoterms, a menos que sea inconsistente con alguna disposición del Contrato.

(b) El término DDP, DPA y otros similares, cuando se utilicen, se regirán por lo establecido en la edición vigente de los Incoterms especificada en la CEC, y publicada por la Cámara de Comercio Internacional en París, Francia.

4.3 Totalidad del Contrato

El Contrato constituye la totalidad de lo acordado entre el Comprador y el Proveedor y substituye todas las comunicaciones, negociaciones y acuerdos (ya sea escritos o verbales) realizados entre las partes con anterioridad a la fecha de la celebración del Contrato.

4.4 Enmienda

Ninguna enmienda u otra variación al Contrato será válida a

Menos que esté por escrito, fechada y se refiera expresamente

Al Contrato, y esté firmada por un representante de cada una de las partes debidamente autorizado.

## 5. Idioma

5.1 El Contrato, así como toda la correspondencia y documentos relativos al Contrato intercambiados entre el Proveedor y el Comprador, deberán ser escritos en español. Los documentos de sustento y material impreso que formen parte del Contrato, pueden estar en otro idioma siempre que los mismos estén acompañados de una traducción fidedigna de los apartes pertinentes al español y, en tal caso, dicha traducción prevalecerá para efectos de interpretación del Contrato.

5.2 El Proveedor será responsable de todos los costos de la traducción al idioma que rige, así como de todos los riesgos derivados de la exactitud de dicha traducción de los documentos proporcionados por el Proveedor.

135



6.1 Si el Proveedor es un Consorcio, todas las partes que lo

deberán ser mancomunada y solidariamente responsables frente al Comprador por el cumplimiento de las disposiciones del contrato y deberán designar a una de ellas para que actúe como representante con autoridad para comprometer al Consorcio. La Composición o constitución del Consorcio no podrá ser alterada sin el previo consentimiento del comprador.

134



100  
IHSS

7.1 El Proveedor y sus Subcontratistas deberán tener plena capacidad de ejercicio, y no hallarse comprendidos en alguna de las circunstancias siguientes:

- (a) Haber sido condenados mediante sentencia firme por delitos contra la propiedad, delitos contra la fe pública, cohecho, enriquecimiento ilícito, negociaciones incompatibles con el ejercicio de funciones públicas, malversación de caudales públicos o contrabando y defraudación fiscal, mientras subsista la condena. Esta prohibición también es aplicable a las sociedades mercantiles u otras personas jurídicas cuyos administradores o representantes se encuentran en situaciones similares por actuaciones a nombre o en beneficio de las mismas;
- (b) Haber sido declarado en quiebra o en concurso de acreedores, mientras no fueren rehabilitados;
- (c) Ser funcionarios o empleados, con o sin remuneración, al servicio de los Poderes del Estado o de cualquier institución descentralizada, municipalidad u organismo que se financie con fondos públicos, sin perjuicio de lo previsto en el Artículo 258 de la Constitución de la República;
- (d) Haber dado lugar, por causa de la que hubiere sido declarado culpable, a la resolución firme de cualquier contrato celebrado con la Administración o a la suspensión temporal en el Registro de Proveedores y Contratistas en tanto dure la sanción. En el primer caso, la prohibición de contratar tendrá una duración de dos (2) años, excepto en aquellos casos en que haya sido objeto de resolución en sus contratos en dos ocasiones, en cuyo caso la prohibición de contratar será definitiva;
- (e) Ser cónyuge, persona vinculada por unión de hecho o parientes dentro del cuarto grado de consanguinidad o

133



10

ISS.hn



segundo de afinidad de cualquiera de los funcionarios o empleados bajo cuya responsabilidad esté la precalificación de las empresas, la evaluación de las propuestas, la adjudicación o la firma del contrato;

- (f) Tratarse de sociedades mercantiles en cuyo capital social participen funcionarios o empleados públicos que tuvieren influencia por razón de sus cargos o participaren directa o indirectamente en cualquier etapa de los procedimientos de selección de contratistas. Esta prohibición se aplica también a las compañías que cuenten con socios que sean cónyuges, personas vinculadas por unión de hecho o parientes dentro del cuarto grado de consanguinidad o segundo de afinidad de los funcionarios o empleados a que se refiere el numeral anterior, o aquellas en las que desempeñen, puestos de dirección o de representación personas con esos mismos grados de relación o de parentesco;
- (g) Haber intervenido directamente o como asesores en cualquier etapa de los procedimientos de contratación o haber participado en la preparación de las especificaciones, planos, diseños o términos de referencia, excepto en actividades de supervisión de construcción; e,
- (h) Estar suspendido del Registro de Proveedores y Contratistas o tener vigente sanción de suspensión para participar en procedimientos de contratación administrativa.

## 8. Notificaciones

- 8.1 Todas las notificaciones entre las partes en virtud de este Contrato deberán ser por escrito y dirigidas a la dirección indicada en las CEC. El término "por escrito" significa comunicación en forma escrita con prueba de recibo.
- 8.2 Una notificación será efectiva en la fecha más tardía entre la fecha de entrega y la fecha de la notificación.

## 9. Ley aplicable

- 9.1 El Contrato se registrará y se interpretará según las leyes hondureñas.

## 10. Solución de controversias

- 10.1 El Comprador y el Proveedor harán todo lo posible para resolver amigablemente mediante negociaciones directas informales, cualquier desacuerdo o controversia que se haya suscitado entre ellos en virtud o en referencia al Contrato.
- 10.2 Cualquier divergencia que se presente sobre un asunto que no se resuelva mediante un arreglo entre el Proveedor y el Comprador, deberá ser resuelto por éste, quien previo est

132



del caso dictará su resolución y le comunicará al reclamante.

103 Contra la resolución del Comprador quedará expedita la vía judicial ante los tribunales de lo Contencioso Administrativo, salvo que las CEC establezcan la posibilidad de acudir al Arbitraje.

- 11. Alcance de los suministros** 11.1 Los Bienes y Servicios Conexos serán suministrados según lo estipulado en la Lista de Requisitos.
- 12. Entrega y documentos** 12.1 Sujeto a lo dispuesto en la Sub cláusula 32.1 de las CGC, la Entrega de los Bienes y Cumplimiento de los Servicios Conexos se realizará de acuerdo con el Plan de Entrega y Cronograma de Cumplimiento indicado en la Lista de Requisitos. Los detalles de los documentos que deberá suministrar el Proveedor se especifican en las CEC.
- 13. Responsabilidades del Proveedor** 13.1 El Proveedor deberá proporcionar todos los bienes y Servicios Conexos incluidos en el Alcance de Suministros de conformidad con la Cláusula 11 de las CGC y el Plan de Entrega y Cronograma de Cumplimiento, de conformidad con la Cláusula 12 de las CGC.
- 14. Precio del Contrato** 14.1 Los precios que cobre el Proveedor por los Bienes proporcionados y los Servicios Conexos prestados en virtud del contrato no podrán ser diferentes de los cotizados por el Proveedor en su oferta, excepto por cualquier ajuste de precios autorizado en las CEC.

131



**15. Condiciones de Pago**

- 151 El precio del Contrato se pagará según se establece en las CEC.
- 152 La solicitud de pago del Proveedor al Comprador deberá ser por escrito, acompañada de documentación de soporte que describan, según corresponda, los Bienes entregados y los Servicios Conexos cumplidos, y de los documentos presentados de conformidad con las Cláusulas 7.4 y 12 de las CGC y en cumplimiento de las obligaciones estipuladas en el Contrato.
- 153 El Comprador efectuará los pagos prontamente, pero de ninguna manera podrá exceder sesenta (45) días después de la presentación de una factura o solicitud de pago por el Proveedor, y después de que el Comprador la haya aceptado.
- 154 Las monedas en que se le pagará al Proveedor en virtud de este Contrato serán aquellas que el Proveedor hubiese especificado en su oferta.
- 155 Si el Comprador no efectuara cualquiera de los pagos al Proveedor en las fechas de vencimiento correspondiente o dentro del plazo establecido en las CEC, el Comprador pagará al Proveedor interés sobre los montos de los pagos morosos a la tasa de interés establecida en las CEC, por el período de la demora hasta que haya efectuado el pago completo, ya sea antes o después de cualquier juicio o fallo de arbitraje.

**16. Impuestos y derechos**

- 16.1 El Proveedor será totalmente responsable por todos los impuestos, gravámenes, timbres, comisiones por licencias, y otros cargos similares incurridos hasta la entrega de los Bienes contratados con el Comprador.
- 16.2 El Comprador interpondrá sus mejores oficios para que el Proveedor se beneficie con el mayor alcance posible de cualquier exención impositiva, concesiones, o privilegios legales que pudiesen aplicar al Proveedor en Honduras.



**17. Garantía  
Cumplimiento**

- 17.1 El Proveedor, dentro de los siguientes treinta (30) días de la notificación de la adjudicación del Contrato, deberá suministrar la Garantía de Cumplimiento del Contrato por el monto equivalente al quince por ciento (15%) del valor del contrato.
- 17.2 Los recursos de la Garantía de Cumplimiento serán pagaderos al Comprador como indemnización por cualquier pérdida que le pudiera ocasionar el incumplimiento de las obligaciones del Proveedor en virtud del Contrato.
- 17.3 Como se establece en las CEC, la Garantía de Cumplimiento, si es requerida, deberá estar denominada en la(s) misma(s) moneda(s) del Contrato, o en una moneda de libre convertibilidad aceptable al Comprador, y presentada en una de los formatos estipuladas por el Comprador en las CEC, u en otro formato aceptable al Comprador.
- 17.4 La validez de la Garantía de Cumplimiento excederá en tres (3) meses la fecha prevista de culminación de la entrega de los bienes.
- 17.5 Efectuada que fuere la entrega de los bienes y realizada la liquidación del contrato, cuando se establezca en las CEC, el Proveedor sustituirá la garantía de cumplimiento del contrato por una garantía de calidad de los bienes suministrados, con vigencia por el tiempo previsto en las CEC y cuyo monto será equivalente al cinco por ciento (5%) del valor del Contrato.
- 18. Derechos de Autor**
- 18.1 Los derechos de autor de todos los planos, documentos y otros materiales conteniendo datos e información proporcionada al Comprador por el Proveedor, seguirán siendo de propiedad del Proveedor. Si esta información fue suministrada al Comprador directamente o a través del Proveedor por terceros, incluyendo proveedores de materiales, el derecho de autor de dichos materiales seguirá siendo de propiedad de dichos terceros.

129



00 551



**19. Confidencialidad de la Información**

- 191 El Comprador y el Proveedor deberán mantener confidencialidad y en ningún momento divulgarán a terceros, sin el consentimiento por escrito de la otra parte, documentos, datos u otra información que hubiera sido directa o indirectamente proporcionada por la otra parte en conexión con el Contrato, antes, durante o después de la ejecución del mismo. No obstante, lo anterior, el Proveedor podrá proporcionar a sus Subcontratistas los documentos, datos e información recibidos del Comprador para que puedan cumplir con su trabajo en virtud del Contrato. En tal caso, el Proveedor obtendrá de dichos Subcontratistas un compromiso de confidencialidad similar al requerido del Proveedor bajo la Cláusula 19 de las CGC.
- 192 El Comprador no utilizará dichos documentos, datos u otra información recibida del Proveedor para ningún uso que no esté relacionado con el Contrato. Asimismo, el Proveedor no utilizará los documentos, datos u otra información recibida del Comprador para ningún otro propósito que el de la ejecución del Contrato.
- 193 La obligación de las partes de conformidad con las Sub cláusulas 19.1 y 19.2 de las CGC arriba mencionadas, no aplicará a información que:
- (a) el Comprador o el Proveedor requieran compartir con el Banco u otras instituciones que participan en el



financiamiento del Contrato;

- (b) actualmente o en el futuro se hace de dominio público sin culpa de ninguna de las partes;
- (c) puede comprobarse que estaba en posesión de esa parte en el momento que fue divulgada y no fue obtenida previamente directa o indirectamente de la otra parte; o
- (d) que de otra manera fue legalmente puesta a la disponibilidad de esa parte por una tercera parte que no tenía obligación de confidencialidad.

194 Las disposiciones precedentes de esta cláusula 19 de las CGC no modificarán de ninguna manera ningún compromiso de confidencialidad otorgado por cualquiera de las partes a quien esto compete antes de la fecha del Contrato con respecto a los Suministros o cualquier parte de ellos.

195 Las disposiciones de la Cláusula 19 de las CGC permanecerán válidas después del cumplimiento o terminación del contrato por cualquier razón.

## 20. subcontratación

201 El Proveedor informará al Comprador por escrito de todos los subcontratos que adjudique en virtud del Contrato si no los hubiera especificado en su oferta. Dichas notificaciones, en la oferta original o posterior, no eximirán al Proveedor de sus obligaciones, deberes y compromisos o responsabilidades contraídas en virtud del Contrato.

202 Todos los subcontratos deberán cumplir con las disposiciones de las Cláusulas 3 y 7 de las CGC.

## 21. Especificaciones y Normas

21.1 Especificaciones Técnicas y Planos

- (a) Los Bienes y Servicios Conexos proporcionados bajo este contrato deberán ajustarse a las especificaciones técnicas y a las normas estipuladas en la Sección VI, Lista de Requisitos y, cuando no se hace referencia a una norma aplicable, la norma será equivalente o superior a las normas oficiales cuya aplicación sea apropiada en el país de origen de los Bienes.
- (b) El Proveedor tendrá derecho a rehusar responsabilidad por cualquier diseño, dato, plano, especificación u otro documento, o por cualquier modificación proporcionada o diseñada por o en nombre del Comprador, mediante notificación al Comprador de dicho rechazo.



- (c) Cuando en el Contrato se hagan referencias a códigos y normas conforme a las cuales éste debe ejecutarse, la edición o versión revisada de dichos códigos y normas será la especificada en la Lista de Requisitos. Cualquier cambio de dichos códigos o normas durante la ejecución del Contrato se aplicará solamente con la aprobación previa del Comprador y dicho cambio se registrará de conformidad con la Cláusula 32 de las CGC.

**22. Embalaje y Documentos**

- 221 El Proveedor embalará los bienes en la forma necesaria para impedir que se dañen o deterioren durante el transporte al lugar de destino final indicado en el Contrato. El embalaje deberá ser adecuado para resistir, sin limitaciones, su manipulación brusca y descuidada, su exposición a temperaturas extremas, la sal y las precipitaciones, y su almacenamiento en espacios abiertos. En el tamaño y peso de los embalajes se tendrá en cuenta, cuando corresponda, la lejanía del lugar de destino final de los bienes y la carencia de equipo pesado de carga y descarga en todos los puntos en que los bienes deban transbordarse.
- 222 El embalaje, las identificaciones y los documentos que se coloquen dentro y fuera de los bultos deberán cumplir estrictamente con los requisitos especiales que se hayan estipulado expresamente en el Contrato, y cualquier otro requisito, si lo hubiere, especificado en las CEC y en cualquiera otra instrucción dispuesta por el Comprador.

**23. Seguros**

- 23.1 A menos que se disponga otra cosa en las CEC, los Bienes suministrados bajo el Contrato deberán estar completamente asegurados, en una moneda de libre convertibilidad de un país elegible, contra riesgo de extravío o daños incidentales ocurridos durante fabricación, adquisición, transporte, almacenamiento y entrega, de conformidad con los *Incoterms* aplicables o según se disponga en las CEC.

**24. Transporte**

- 24.1 A menos que se disponga otra cosa en las CEC, la responsabilidad por los arreglos de transporte de los Bienes se registrará por los *Incoterms* indicados.

126



**25. Inspecciones y Pruebas**

- 25.1 El Proveedor realizará todas las pruebas y/o inspecciones de los Bienes y Servicios Conexos según se dispone en las CEC, por su cuenta y sin costo alguno para el Comprador.
- 25.2 Las inspecciones y pruebas podrán realizarse en las instalaciones del Proveedor o de sus subcontratistas, en el lugar de entrega y/o en el lugar de destino final de los

Bienes o en otro lugar en Honduras. De conformidad con la Sub cláusula 25.3 de las CGC, cuando dichas inspecciones o pruebas sean realizadas en recintos del Proveedor o de sus subcontratistas se les proporcionarán a los inspectores todas las facilidades y asistencia razonables, incluso el acceso a los planos y datos sobre producción, sin cargo alguno para el Comprador.

- 25.3 El Comprador o su representante designado tendrá derecho a presenciar las pruebas y/o inspecciones mencionadas en la Sub cláusula 25.2 de las CGC, siempre y cuando éste asuma todos los costos y gastos que ocasione su participación, incluyendo gastos de viaje, alojamiento y alimentación.
- 25.4 Cuando el Proveedor esté listo para realizar dichas pruebas e inspecciones, notificará oportunamente al Comprador indicándole el lugar y la hora. El Proveedor obtendrá de una tercera parte, si corresponde, o del fabricante cualquier permiso o consentimiento necesario para permitir al Comprador o a su representante designado presenciar las pruebas o inspecciones, cuando el proveedor esté dispuesto.
- 25.5 El Comprador podrá requerirle al Proveedor que realice algunas pruebas y/o inspecciones que no están requeridas en el Contrato, pero que considere necesarias para verificar que las características y funcionamiento de los bienes cumplan con los códigos de las especificaciones técnicas y normas establecidas en el Contrato. Los costos adicionales razonables que incurra el Proveedor por dichas pruebas e inspecciones



serán sumados al precio del Contrato. Asimismo, si dichas pruebas y/o inspecciones impidieran el avance de la fabricación y/o el desempeño de otras obligaciones del Proveedor bajo el Contrato, deberán realizarse los ajustes correspondientes a las Fechas de Entrega y de Cumplimiento y de las otras obligaciones afectadas.

- 25.6 El Proveedor presentará al Comprador un informe de los resultados de dichas pruebas y/o inspecciones.
- 25.7 El Comprador podrá rechazar algunos de los Bienes o componentes de ellos que no pasen las pruebas o inspecciones o que no se ajusten a las especificaciones. El Proveedor tendrá que rectificar o reemplazar dichos bienes o componentes rechazados o hacer las modificaciones necesarias para cumplir con las especificaciones sin ningún costo para el Comprador. Asimismo, tendrá que repetir las pruebas o inspecciones, sin ningún costo para el Comprador una vez que notifique al Comprador de conformidad con la Sub cláusula 25.4 de las CGC.
- 25.8 El Proveedor acepta que ni la realización de pruebas o inspecciones de los Bienes o de parte de ellos, ni la presencia del Comprador o de su representante, ni la emisión de informes, de conformidad con la Sub cláusula 25.6 de las CGC, lo eximirán de las garantías u otras obligaciones en virtud del Contrato.

**26. Liquidación por daños y Prejuicios**

- 26.1 Con excepción de lo que se establece en la Cláusula 31 de las CGC, si el Proveedor no cumple con la entrega de la totalidad o parte de los Bienes en la(s) fecha(s) establecida(s) o con la prestación de los Servicios Conexos dentro del período especificado en el Contrato, sin perjuicio de los demás recursos que el Comprador tenga en virtud del Contrato, éste podrá deducir del Precio del Contrato por concepto de liquidación de daños y perjuicios, una suma equivalente al porcentaje del precio de entrega de los bienes atrasados o de los servicios no prestados establecido en las CEC por cada día de retraso hasta alcanzar el máximo del porcentaje especificado en esas CEC. Si no alcanza el máximo establecido, el Comprador podrá deducir el



24

**27. Garantía de los Bienes**

- 27.1 El Proveedor garantiza que todos los bienes suministrados en virtud del Contrato son nuevos, sin uso, del modelo más reciente o actual e incorporan todas las mejoras recientes en cuanto a diseño y materiales, a menos que el Contrato disponga otra cosa.
- 27.2 De conformidad con la Sub cláusula 21.1(b) de las CGC, el Proveedor garantiza que todos los bienes suministrados estarán libres de defectos derivados de actos y omisiones que éste hubiese incurrido, o derivados del diseño, materiales o manufactura, durante el uso normal de los bienes en las condiciones que imperen en el país de destino final.
- 27.3 Salvo que se indique otra cosa en las CEC, la garantía permanecerá vigente durante el período cuya fecha de terminación sea la más temprana entre los períodos siguientes: doce (12) meses a partir de la fecha en que los bienes, o cualquier parte de ellos según el caso, hayan sido entregados y aceptados en el punto final de destino indicado en el Contrato, o dieciocho (18) meses a partir de la fecha de embarque en el puerto o lugar de flete en el país de origen,



6123



- 274 El Comprador comunicará al Proveedor la naturaleza de los defectos y proporcionará toda la evidencia disponible, inmediatamente después de haberlos descubierto. El Comprador otorgará al Proveedor facilidades razonables para inspeccionar tales defectos.
- 275 Tan pronto reciba el Proveedor dicha comunicación, y dentro del plazo establecido en las CEC, deberá reparar o reemplazar de forma expedita los Bienes defectuosos, o sus partes sin ningún costo para el Comprador.
- 276 Si el Proveedor después de haber sido notificado, no cumple con corregir los defectos dentro del plazo establecido, el Comprador, dentro de un tiempo razonable, podrá proceder a tomar las medidas necesarias para remediar la situación, por cuenta y riesgo del Proveedor y sin perjuicio de otros derechos que el Comprador pueda ejercer contra el Proveedor en virtud del Contrato.

122



## 28. Indemnización por Derechos de Patente

28.1 El Proveedor indemnizará y librará de toda responsabilidad al Comprador y sus empleados y funcionarios en caso de pleitos, acciones o procedimientos administrativos, reclamaciones, demandas, pérdidas, daños, costos y gastos de cualquier naturaleza, incluyendo gastos y honorarios por representación legal, que el Comprador tenga que incurrir como resultado de transgresión o supuesta transgresión de derechos de patente, uso de modelo, diseño registrado, marca registrada, derecho de autor u otro derecho de propiedad intelectual registrado o ya existente en la fecha del Contrato debido a:

- (a) la instalación de los bienes por el Proveedor o el uso de los bienes en el País donde está el lugar del proyecto; y
- (b) la venta de los productos producidos por los Bienes en cualquier país.

Dicha indemnización no procederá si los Bienes o una parte de ellos fuesen utilizados para fines no previstos en el Contrato o para fines que no pudieran inferirse razonablemente del Contrato. La indemnización tampoco cubrirá cualquier transgresión que resulte del uso de los Bienes o parte de ellos, o de cualquier producto producido como resultado de asociación o combinación con otro equipo, planta o materiales no suministrados por el Proveedor en virtud del Contrato.

121



- 28.2 Si se entablara un proceso legal o una demanda contra el Comprador como resultado de alguna de las situaciones indicadas en la Sub cláusula 28.1 de las CGC, el Comprador notificará prontamente al Proveedor y éste por su propia cuenta y en nombre del Comprador responderá a dicho proceso o demanda, y realizará las negociaciones necesarias para llegar a un acuerdo de dicho proceso o demanda.
- 28.3 Si el Proveedor no notifica al Comprador dentro de veintiocho (28) días a partir del recibo de dicha comunicación de su intención de proceder con tales procesos o reclamos, el Comprador tendrá derecho a emprender dichas acciones en su propio nombre. El Comprador será reembolsado por el Proveedor por las costas procesales en que hubiera incurrido.
- 28.4 El Comprador se compromete, a solicitud del Proveedor, a prestarle toda la asistencia posible para que el Proveedor pueda contestar las citadas acciones legales o reclamaciones. El Comprador será reembolsado por el Proveedor por todos los gastos razonables en que hubiera incurrido.
- 28.5 El Comprador deberá indemnizar y eximir de culpa al Proveedor y a sus empleados, funcionarios y Subcontratistas, por cualquier litigio, acción legal o procedimiento administrativo, reclamo, demanda, pérdida, daño, costo y gasto, de cualquier naturaleza, incluyendo honorarios y gastos de abogado, que pudieran afectar al Proveedor como resultado de cualquier transgresión o supuesta transgresión de patentes, modelos de aparatos, diseños registrados, marcas registradas, derechos de autor, o cualquier otro derecho de propiedad intelectual registrado o ya existente a la fecha del Contrato, que pudieran suscitarse con motivo de cualquier diseño, datos, planos, especificaciones, u otros documentos o materiales que hubieran sido suministrados o diseñados por el Comprador o a nombre suyo.

120



155.00

**29. Limitación de Responsabilidad**

29.1 Excepto en casos de negligencia grave o actuación de mala fe,

- (a) el Proveedor no tendrá ninguna responsabilidad contractual, de agravio o de otra índole frente al comprador por pérdida o daños indirectos o consiguientes, pérdidas de utilización, pérdidas de producción, o pérdidas de ganancias o por costo de intereses, estipulándose que esta exclusión no se aplicará a ninguna de las obligaciones del proveedor de pagar al comprador los daños y perjuicios previstos en el Contrato y
- (b) la responsabilidad total del Proveedor frente al Comprador, ya sea contractual, de agravio o de otra índole, no podrá exceder el precio del Contrato, entendiéndose que tal limitación de responsabilidad no se aplicará a los costos provenientes de la reparación o reemplazo de equipo defectuoso, ni afecta la obligación del Proveedor de indemnizar al Comprador por las transgresiones de patente.

**30. Cambio en las Leyes y Regulaciones**

30.1 A menos que se indique otra cosa en el Contrato, si después de la fecha de 28 días antes de la presentación de Ofertas, cualquier ley, reglamento, decreto, ordenanza o estatuto con carácter de ley entrase en vigencia, se promulgase, abrogase o se modificase en el lugar de Honduras donde está ubicado el Proyecto (incluyendo cualquier cambio en interpretación o aplicación por las autoridades competentes) y que afecte posteriormente la fecha de Entrega y/o el Precio del Contrato, dicha Fecha de Entrega y/o Precio del Contrato serán incrementados o reducidos según corresponda, en la medida en que el Proveedor haya sido afectado por estos cambios en el desempeño de sus obligaciones en virtud del Contrato. No obstante, lo anterior, dicho incremento o disminución del costo no se pagará separadamente ni será acreditado si el mismo ya ha sido tenido en cuenta en las provisiones de ajuste de precio, si corresponde y de conformidad con la Cláusula 14 de las CGC.

119



31.1 El Proveedor no estará sujeto a la ejecución de su Garantía de Cumplimiento, liquidación por daños y perjuicios o terminación por incumplimiento en la medida en que la demora o el incumplimiento de sus obligaciones en virtud del Contrato sea el resultado de un evento de Fuerza Mayor.

Para fines de esta Cláusula, “Fuerza Mayor” significa un evento o situación fuera del control del Proveedor que es imprevisible, inevitable y no se origina por descuido o negligencia del Proveedor. Tales eventos pueden incluir sin que éstos sean los únicos, actos del Comprador en su capacidad soberana, guerras o revoluciones, incendios, inundaciones, epidemias, restricciones de cuarentena, y embargos de cargamentos.

31.2 Si se presentara un evento de Fuerza Mayor, el Proveedor notificará por escrito al Comprador a la máxima brevedad posible sobre dicha condición y causa. A menos que el Comprador disponga otra cosa por escrito, el Proveedor continuará cumpliendo con sus obligaciones en virtud del Contrato en la medida que sea razonablemente práctico, y buscará todos los medios alternativos de cumplimiento que no estuviesen afectados por la situación de Fuerza Mayor existente.



118



**32. Órdenes de Cambio y Enmiendas al Contrato**

- 32.1 El Comprador podrá, en cualquier momento, efectuar cambios dentro del marco general del Contrato, mediante orden escrita al Proveedor de acuerdo con la Cláusula 8 de las CGC, en uno o más de los siguientes aspectos:
- (a) planos, diseños o especificaciones, cuando los Bienes que deban suministrarse en virtud al Contrato deban ser fabricados específicamente para el Comprador;
  - (b) la forma de embarque o de embalaje;
  - (c) el lugar de entrega, y/o
  - (d) los Servicios Conexos que deba suministrar el Proveedor.
- 32.2 Si cualquiera de estos cambios causara un aumento o disminución en el costo o en el tiempo necesario para que el Proveedor cumpla cualquiera de las obligaciones en virtud del Contrato, se efectuará un ajuste equitativo al Precio del Contrato o al Plan de Entregas/de Cumplimiento, o a ambas cosas, y el Contrato se enmendará según corresponda. El Proveedor deberá presentar la solicitud de ajuste de conformidad con esta Cláusula, dentro de los veintiocho (28) días contados a partir de la fecha en que éste reciba la solicitud de la orden de cambio del Comprador.
- 32.3 Los precios que cobrará el Proveedor por Servicios Conexos que pudieran ser necesarios pero que no fueron incluidos en el Contrato, deberán convenirse previamente entre las partes, y no excederán los precios que el Proveedor cobra actualmente a terceros por servicios similares.
- 32.4 Sujeto a lo anterior, no se introducirá ningún cambio o modificación al Contrato excepto mediante una enmienda por escrito ejecutada por ambas partes.

**33. Prórroga de Los Plazos**

- 33.1 Si en cualquier momento durante la ejecución Del Contrato, el Proveedor o sus Subcontratistas Encontrasen condiciones que impidiesen la entrega Oportuna de los Bienes o el cumplimiento de los Servicios Conexos de conformidad con Cláusula 12



117



evaluará

plazo  
circunstancia,

De las CGC, el Proveedor informará prontamente y  
Por escrito al Comprador sobre la demora, posible  
duración  
Y causa. Tan pronto como sea posible después de  
recibir  
La comunicación del Proveedor, el comprador

La situación y a su discreción podrá prorrogar el  
de cumplimiento del Proveedor. En dicha

Ambas partes ratificarán la prórroga mediante una  
Enmienda al contrato.

33.2 Excepto en el caso de Fuerza Mayor, como se  
indicó

En la cláusula 31 de las CGC, cualquier retraso en  
el

Desempeño de sus obligaciones de Entrega y  
cumplimiento

Expondrá al Proveedor a la imposición de  
liquidación por Daños y perjuicios de conformidad  
con la cláusula 26 De las CGC, a menos que se  
acuerde una prórroga en virtud De la Subcláusula  
33.1 de las CGC.

### 34. Terminación

#### 34.1 Terminación por Incumplimiento

(a) El comprador, sin perjuicio de otros recursos a su  
haber En caso de incumplimiento del Contrato,  
podrá terminar El Contrato en su totalidad o en parte  
mediante una comunicación de incumplimiento por  
escrito al Proveedor en Cualquiera de las siguientes  
circunstancias.

(i) si el Proveedor no entrega parte o ninguno de los  
Bienes

Dentro del periodo establecido en el Contrato, o  
dentro de Alguna prórroga otorgada por el  
comprador de conformidad Con la cláusula 33 de las  
CGC

(ii) Si el Proveedor no cumple con cualquier otra  
obligación en Virtud del contrato;

(iii) Si el Proveedor, a juicio del Comprador, durante

el



116

Proceso de licitación o de ejecución del contrato, ha Participado en actos de fraude y corrupción, según

se

Define En la cláusula 3 de las CGC; o

(iv) La disolución de la Sociedad Mercantil Proveedora, salvo en los casos de fusión de sociedades y siempre que solicite de manera expresa al Comprador su autorización para la continuación de la ejecución del contrato, dentro de los diez días hábiles siguientes a la fecha en que tal fusión ocurra. El Comprador podrá aceptar o denegar dicha solicitud, sin que, en este último caso, haya derecho a indemnización alguna; o

(v) La falta de constitución de la garantía de cumplimiento del Contrato o de las demás garantías a cargo del Proveedor dentro de los plazos correspondientes;

(b) En caso de que el Comprador termine el Contrato en su totalidad o en parte, de conformidad con la Cláusula 34.1 (a) de las CGC, éste podrá adquirir, bajo términos y condiciones que considere apropiadas, Bienes o Servicios Conexos similares a los no suministrados o prestados. En estos casos, el Proveedor deberá pagar al comprador los costos adicionales resultante s de dicha adquisición. Sin embargo, el Proveedor seguirá estando obligado a completar la ejecución de aquellas obligaciones en la medida que hubiesen quedado sin concluir.

### 34.2 Terminación por Insolvencia

(a) El Comprador podrá rescindir el Contrato en cualquier momento mediante comunicación por escrito al Proveedor en caso de la declaración de quiebra, disminución en los ingresos percibidos o su



90

115

comprobada incapacidad financiera. Igual sucederá en caso de recorte presupuestarios de fondos nacionales que se efectúe por razón de la situación económica y financiera del país, la estimación de la percepción de ingresos menores a los gastos proyectados y en caso de necesidades imprevistas o de emergencia, lo anterior en cumplimiento del Artículo 90 del Decreto N° 157-2022 que contiene el Presupuesto de Ingresos de La Administración Pública para el año 2023, publicado el 12 de enero de 2023, en la Gaceta Diario Oficial de la República.

343 Terminación por Conveniencia.



114

BO

- (a) El Comprador, mediante comunicación enviada al Proveedor, podrá terminar el Contrato total o parcialmente, en cualquier momento por razones de conveniencia. La comunicación de terminación deberá indicar que la terminación es por conveniencia del Comprador, el alcance de la terminación de las responsabilidades del Proveedor en virtud del Contrato y la fecha de efectividad de dicha terminación.
- (b) Los bienes que ya estén fabricados y listos para embarcar dentro de los veintiocho (28) días siguientes a al recibo por el Proveedor de la notificación de terminación del Comprador deberán ser aceptados por el Comprador de acuerdo con los términos y precios establecidos en el Contrato. En cuanto al resto de los Bienes el Comprador podrá elegir entre las siguientes opciones:
- (i) que se complete alguna porción y se entregue de acuerdo con las condiciones y precios del Contrato; y/o
  - (ii) que se cancele el balance restante y se pague al Proveedor una suma convenida por aquellos Bienes o Servicios Conexos que hubiesen sido parcialmente completados y por los materiales y repuestos adquiridos previamente por el Proveedor.

34.4 El Comprador podrá terminar el Contrato también en caso de muerte del Proveedor individual, salvo que los herederos ofrezcan concluir con el mismo con sujeción a todas sus estipulaciones; la aceptación de esta circunstancia será potestativa del Comprador sin que los herederos tengan derecho a indemnización alguna en caso contrario.

34.5 El contrato también podrá ser terminado por el mutuo acuerdo de las partes.

### 35. Cesión

35.1 Ni el Comprador ni el Proveedor podrán ceder total o parcialmente las obligaciones que hubiesen contraído en virtud del Contrato, excepto con el previo consentimiento por escrito de la otra parte.



### Condiciones Especiales del Contrato

Las siguientes Condiciones Especiales del Contrato (CEC) complementarían y/o enmendarían las Condiciones Generales del Contrato (CGC). En caso de haber conflicto, las provisiones aquí dispuestas prevalecerán sobre las de las CGC.

*[El Comprador seleccionará la redacción que corresponda utilizando los ejemplos indicados a continuación u otra redacción aceptable y suprimirá el texto en letra cursiva]*

<b>CGC 1.1(i)</b>	El comprador es: El Instituto Hondureño de Seguridad Social (IHSS), y esta licitación se financiará con fondos del IHSS.
<b>CGC 1.1(a)</b>	El lugar de la Prestación de Servicios es: En los lugares indicados en las especificaciones técnicas
<b>CGC 4.2 (b)</b>	La versión de la edición de los Incoterms será: <b>No aplica</b>
<b>CGC 8.1</b>	Para <b>notificaciones</b> , la dirección del Comprador será:  Atención: <b>Dr. José Gaspar Rodríguez</b> Director Ejecutivo del IHSS Bo. Abajo, Edificio Administrativo del IHSS, 10 pisos, Tegucigalpa, M.D.C., Honduras, C.A. Teléfono: 2222-8412
<b>CGC 10.3</b>	Agotada la vía administrativa, las controversias que generen los actos administrativos, se presentarán ante los Tribunales de Justicia de Francisco Morazán, para lo cual se requerirá resolución de autorización por parte de la Junta Directiva del IHSS.
<b>CGC 12.1</b>	Detalle de los documentos que deben ser proporcionados por el Proveedor son:  1. Factura comercial original 2. Informe y Constancia de aceptación de los servicios originales, debidamente firmado y sellado por la Gerencia de Tecnología de Información y Comunicación, que los servicios se están prestando de la forma y con la calidad estipulada en el contrato. 3. Recibo membretado de pago 4. Copia del pago de la planilla del IHSS, vigente 5. Copia de la Garantía de Cumplimiento 6. Constancia electrónica de estar sujetos al régimen de pagos a cuenta. 7. Constancia de Solvencia Fiscal 8. Copia de la orden de compra exonerada 9. Copia del Contrato 10. Orden de compra Original SAP (si aplica)



112

	11. Hoja de Ingreso o Aceptación de Servicio.
<b>CGC 15.1</b>	<p><b>Modelo de disposición:</b></p> <p>Los pagos se realizarán mensualmente en moneda nacional, una vez que el contratista presente el informe documentado en físico y con evidencia digital de respaldo, la cual deberá ser presentada en los primeros cinco días hábiles del siguiente mes, misma que deberá ser verificada y validada por la Gerencia de Tecnología de Información y Comunicaciones mediante la emisión de un informe sobre las actividades. Asimismo, la Gerencia de Tecnología de Información y Comunicaciones validará y canalizará la información antes referida y la remitirá a la Gerencia Administrativa y Financiera del Instituto Hondureño de Seguridad Social, para el respectivo pago conforme a los procedimientos administrativos establecidos por la Institución. El pago del servicio, será pagado por el INSTITUTO HONDUREÑO DE SEGURIDAD SOCIAL y sin recargo alguno, dicho pago se efectuará en moneda de curso legal en Honduras (Lempira).</p>
<b>CGC 15.5</b>	El plazo de pago después del cual el Comprador deberá pagar interés al Proveedor: <b>No aplica</b>
<b>CGC 17.3</b>	<p>Se requerirá" una Garantía de Cumplimiento.</p> <p>Si se requiere una Garantía de Cumplimiento, del 15% del monto total del contrato; ésta deberá presentarse en la forma de: fianza, garantías bancarias, cheques certificados, bonos del Estado, emitidas por una institución debidamente autorizada por la Comisión Nacional, Vigente hasta tres (3) meses después del plazo previsto de prestación de servicios.</p> <p>Si se requiere una Garantía de Cumplimiento, ésta deberá estar denominada en lempiras</p>
<b>CGC 17.5</b>	Se requerirá" la presentación de una Garantía de Calidad, del 5% del monto total del contrato, vigente por un año a partir de la fecha del acta de recepción provisional final <b>(NO APLICA)</b>
<b>CGC 25.1</b>	No Aplica
<b>CGC 25.2</b>	NO APLICA



111



CGC 26.1	<p>Cuando el contratista incurriere en mora en el cumplimiento de sus obligaciones contractuales por causas imputables al mismo, se le impondrá el pago de una multa por cada día de retraso en relación con el monto total del saldo del contrato de acuerdo a la tasa fiscal vigente, de conformidad a lo establecido en las Disposiciones Generales de Ingresos y Egresos de la República de Honduras.</p> <p>Si el contrato surtiera efecto en otro ejercicio fiscal, la multa será aplicable de acuerdo a lo establecido en la forma y el monto establecido en las Disposiciones Generales de Presupuesto vigente, al momento de cometer el incumplimiento</p>
CGC 32.2	<b>NO APLICA</b>
CGC 35	<b>NO APLICA</b>



110



CONTRATO

**CONTRATO N°XXX-2023 CONTRATACIÓN DE LOS SERVICIOS DE COMUNICACIÓN DE DATOS SIP TRUNK, INTERNET Y CONTINGENCIAS PARA EL INSTITUTO HONDUREÑO DE SEGURIDAD SOCIAL (IHSS)."**

Nosotros JOSE GASPAR RODRÍGUEZ MENDOZA, mayor de edad, Nefrólogo Pediátrico, con Documento Nacional de Identificación (DNI) N° 0709-1963-00151 y de este domicilio, actuando en mi condición de director ejecutivo del Instituto Hondureño de Seguridad Social (IHSS), entidad con Personería Jurídica creada mediante Decreto Legislativo N°140 de fecha 19 de mayo de 1959, publicado en La Gaceta, Diario Oficial de la República de Honduras, con fecha 3 de julio de 1959 y nombrado mediante ACUERDO N° STSS-343-2022, de fecha 12 de mayo del 2022, Resolución IHSS N° IV-014-2022, de fecha 12 de mayo del 2022, de la Junta Directiva del IHSS, conforme a las atribuciones otorgadas mediante Decreto

Ejecutivo N° 96-2022, de fecha 16 de febrero del 2022; publicado el 24 de Junio del 2022, en diario oficial la Gaceta, Diario Oficial de la República, con Oficinas Administrativas en el Barrio Abajo de Tegucigalpa, con R.T.N. N°08019003249605, quien para los efectos de este Contrato se denominará "EL INSTITUTO" y por otra parte \_\_\_\_\_ hondureño, mayor de edad, \_\_\_\_\_ y de este domicilio con dirección en xxxxx\_, con número de celular \_\_\_\_\_, y correo electrónico, xxxxxxxx actuando en su calidad de Representante Legal de la SOCIEDAD \_\_\_\_\_, según consta en poder de administración otorgado a

su favor mediante Instrumento Público número \_\_\_\_\_ del \_\_\_\_\_ de \_\_\_\_\_ de \_\_\_\_\_, ante los oficios del notario \_\_\_\_\_; inscrito bajo el tomo \_\_\_\_\_, número \_\_\_\_\_ del Registro de la Propiedad Inmueble y Mercantil de \_\_\_\_\_; RTN No \_\_\_\_\_ en adelante denominado "EL CONTRATISTA", hemos convenido en celebrar, el presente CONTRATO, para la prestación **DE LOS SERVICIOS DE COMUNICACIÓN DE DATOS SIP TRUNK, INTERNET Y CONTINGENCIAS PARA EL INSTITUTO HONDUREÑO DE SEGURIDAD SOCIAL (IHSS)."**, Y LA SOCIEDAD. .... el cual se registrá de acuerdo a las siguientes cláusulas: **PRIMERA: OBJETO DEL CONTRATO;** manifiesta "EL INSTITUTO" que la Junta Directiva, mediante Resolución N° \_\_\_\_\_ del \_\_\_\_\_ de \_\_\_\_\_ de \_\_\_\_\_, el INSTITUTO HONDUREÑO DE SEGURIDAD SOCIAL (IHSS)

\_\_\_\_\_ aceptó la recomendación de la comisión evaluadora derivado de la Licitación Pública Nacional N°016-2023 para la adjudicación de lo siguiente: (describir los servicios) \_\_\_\_\_.

**SEGUNDA: VALOR DEL CONTRATO Y FORMA DE PAGO;** el valor de los servicios prestados "EL CONTRATISTA", identificados en la cláusula anterior, asciende a la suma estimada de xxxxxxxx\_ LEMPIRAS EXACTOS (L \_\_\_\_\_), Se debe incluir el servicio realizado con precio por cada año de servicio. El valor del contrato será pagado en Lempiras, con recursos propios disponibles en el Reglón xxxx del presupuesto del "INSTITUTO" para el año fiscal 2024 y 2025. Se harán pagos mensuales en moneda nacional (Lempiras). El proveedor requerirá el pago al "INSTITUTO" y adjuntará Detalle de los documentos que deben ser proporcionados por el Proveedor son: 1. Factura comercial original, 2. Informe y Constancia de aceptación de los servicios originales, debidamente firmado y sellado por la Gerencia de Tecnología de Información

109



ISS.HU





y comunicación, que los servicios se están prestando de la forma y con la calidad estipulada en el contrato. , 4. Copia del pago de la planilla del IHSS, vigente, 5. Copia de la Garantía de Cumplimiento, 6. Constancia electrónica de estar sujetos al régimen de pagos a cuenta, 7. Constancia de Solvencia Fiscal, 8. Copia de la orden de compra exonerada (cuando aplique), 9. Copia del Contrato, 10. Orden de compra Original SAP (si aplica). Si el Comprador no recibe dichos documentos en la oportunidad indicada, todos los gastos consecuentes correrán por cuenta del Proveedor.: **TERCERA: PRECIO A QUE SE SUJETA EL CONTRATO;** el precio o valor del contrato incluido en la Cláusula Segunda permanecerá fijo durante el período de validez del contrato y no será sujeto a variación alguna, solo en aquellos casos en que favorezcan al "INSTITUTO". **CUARTA: PAGO DE IMPUESTOS Y OTROS DERECHOS;** todos los pagos que sea necesario efectuar en conceptos de impuestos y derechos o cualquier otro tipo de impuestos o gravamen de los servicios contratados, correrán a cuenta de "EL CONTRATISTA" sin ninguna responsabilidad pecuniaria para el "INSTITUTO". **QUINTA: PRESTACION DEL SERVICIO:** EL CONTRATISTA realizará la prestación del servicio de acuerdo a las condiciones técnicas establecidas en el documento base de Licitación, que será supervisado por personal del IHSS.- **SEXTA: GARANTIA DE CUMPLIMIENTO;** Diez días hábiles después de la notificación del aviso de adjudicado, con el objeto de asegurar al "EL INSTITUTO", el cumplimiento de todos los plazos, condiciones y obligaciones de cualquier tipo, especificadas de este contrato, "EL CONTRATISTA" constituirá a favor de "EL INSTITUTO", una Garantía de Cumplimiento equivalente al quince por ciento (15%) del valor total de este contrato, vigente hasta tres (3) meses después del plazo previsto para la prestación de los servicios. La no presentación de la garantía solicitada en esta cláusula dará lugar a la resolución del contrato sin derivar responsabilidad alguna para "EL INSTITUTO". La garantía de cumplimiento será devuelta por "EL INSTITUTO", a más tardar dentro de los noventa (90) días calendario siguiente a la fecha en que "EL CONTRATISTA" haya cumplido con todas sus obligaciones contractuales. - **SEPTIMA: CLAUSULA OBLIGATORIA DE LAS GARANTIAS;** todos los documentos de garantía deberán contener la siguiente cláusula obligatoria: "LA PRESENTE GARANTÍA ES SOLIDARIA, INCONDICIONAL, IRREVOCABLE Y DE REALIZACIÓN AUTOMÁTICA, DEBIENDO SER EJECUTADA POR EL VALOR TOTAL DE LA MISMA, AL SIMPLE REQUERIMIENTO DEL INSTITUTO HONDUREÑO DE SEGURIDAD SOCIAL (IHSS), ACOMPAÑADA DE LA RESOLUCIÓN ADMINISTRATIVA CORRESPONDIENTE, SIN NECESIDAD DE TRÁMITES PREVIOS AL MISMO. SIN PERJUICIO DE LOS AJUSTES QUE PUDIERA HABER, SI FUERE EL CASO, QUE SE HARAN CON POSTERIORIDAD A LA ENTREGA DEL VALOR TOTAL. QUEDANDO ENTENDIDO QUE ES NULA CUALQUIER CLÁUSULA QUE CONTRAVENGA LO ANTERIOR. LA PRESENTE TENDRÁ CARÁCTER DE TÍTULO EJECUTIVO Y SU CUMPLIMIENTO SE EXIGIRÁ POR LA VÍA DE APREMIO. SOMETIÉNDOSE EXPRESAMENTE A LA JURISDICCIÓN Y COMPETENCIA DE LOS TRIBUNALES DEL DEPARTAMENTO DE FRANCISCO MORAZÁN." A las garantías no deberán adicionarles cláusulas que anulen o limiten la cláusula obligatoria. **OCTAVA: ERRORES Y OMISIONES EN LA OFERTA O EN LOS BIENES OBJETOS DE ESTE CONTRATO;** los errores contenidos en la oferta y otros documentos presentados por "EL CONTRATISTA" y que se incorporen al contrato, correrán por cuenta y riesgo de este, independientemente de cualquiera de las garantías mencionadas en este contrato y sin perjuicio de cualquier otro derecho que "EL INSTITUTO", pueda tener o usar para remediar



HONDURAS  
REPUBLICA DE LA REPUBLICA

la falta; **“NOVENA: CESION DEL CONTRATO O SUB-CONTRATACION;** Los derechos derivados de este contrato no podrán ser cedidos a terceros. **DECIMA: CLAUSULA DE SANCION POR INCUMPLIMIENTO;** Cuando el contratista incurriere en mora en el cumplimiento de sus obligaciones contractuales por causas imputables al mismo, se le impondrá el pago de una multa por cada día de retraso en relación con el monto total del saldo del contrato de acuerdo a la tasa fiscal vigente, de conformidad a lo establecido en las Disposiciones Generales de Ingresos y Egresos de la República de Honduras. Si el contrato surtiera efecto en otro ejercicio fiscal, la multa será aplicable de acuerdo a lo establecido en la forma y el monto establecido en las Disposiciones Generales de Presupuesto vigente, al momento de cometer el incumplimiento. **DECIMO PRIMERA: RELACIONES LABORALES; “EL CONTRATISTA”** asume en forma directa y exclusiva, en su condición de patrono, todas las obligaciones laborales y de seguridad social con el personal que asigne a las labores en la prestación de los servicios y cualquier otro personal relacionado con el cumplimiento del presente contrato, relevando completamente a “EL INSTITUTO” de toda responsabilidad al respecto, incluso en caso de accidente de trabajo o enfermedad profesional. **DECIMO SEGUNDA: MODIFICACIÓN;** el presente Contrato podrá ser modificado dentro de los límites previstos en los Artículos 121, 122 y 123 de la Ley de Contratación del Estado, mediante la suscripción de un adendum en las mismas condiciones que el presente contrato. **DECIMO TERCERA: CAUSAS DE RESOLUCION DEL CONTRATO;** el grave o reiterado incumplimiento de las cláusulas convenidas, la falta de constitución de la garantía de cumplimiento del contrato o de las demás garantías a cargo del contratista dentro de los plazos correspondientes, la disolución de la sociedad mercantil contratista, la declaración de quiebra o de suspensión de pagos del contratista, o su comprobada incapacidad financiera, los motivos de interés público o las circunstancias imprevistas calificadas como caso fortuito o fuerza mayor, sobrevinientes a la celebración del contrato, que imposibiliten o agraven desproporcionadamente su ejecución, el incumplimiento de las obligaciones de pago más allá del plazo de cuatro (4) meses, el mutuo acuerdo de las partes, igual sucederá en caso de recorte presupuestarios de fondos nacionales que se efectúe por razón de la situación económica y financiera del país, lo anterior en cumplimiento del Artículo xxx del Decreto N° xxx que contiene el Presupuesto de Ingresos de La Administración Pública para el año vigente, publicado el xxx de xxxx de xxx, en la Gaceta Diario Oficial de la República. **DECIMO CUARTA: FUERZA MAYOR O CASO FORTUITO;** Para los efectos del presente contrato se considera como caso fortuito o fuerza mayor debidamente justificados a juicio de “EL INSTITUTO”, entre otras: catástrofes provocadas por fenómenos naturales, accidentales, huelgas, guerras, revoluciones, motines, desorden social, naufragio o incendio. **DECIMO QUINTA: VIGENCIA DEL CONTRATO;** **LOTE 1. ENLACES DE DATOS Y CONEXIÓN A INTERNET PRINCIPALES:** La vigencia del contrato será por dos (2) años del 1 de enero del 2024 hasta el 31 de diciembre del 2025., **LOTE 2. ENLACES DE DATOS Y CONEXIÓN A INTERNET CONTINGENCIA:** La vigencia del contrato será por un (1) año cinco (5) meses del 1 de agosto del 2024 hasta el 31 de diciembre del 2025 y **LOTE NO. 3 - SERVICIO DE CONECTIVIDAD PARA TELEFONÍA VoIP CORPORATIVA:** Se requieren los servicios de canales SIP Trunk VoIP, por un periodo de dos (2) años a partir del 1 de enero del 2024 hasta el 31 de diciembre del 2025. **DECIMO SEXTA: DOCUMENTOS INTEGRANTES DE ESTE CONTRATO;** forman parte de este CONTRATO: Los documentos de licitación constituidos por el aviso de licitación, las bases de la Licitación Pública Nacional 016-2023 incluyendo las aclaraciones a la mismas emitidas por “EL INSTITUTO” o remitidas por “EL CONTRATISTA”, la oferta técnica revisada, la oferta económica, así como cualquier otro

107

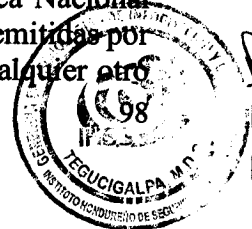

documento que se anexe a este contrato por mutuo acuerdo de las partes. **DECIMO SEPTIMA.**

**NORMAS SUPLETORIAS APLICABLES;** en lo no previsto en el presente contrato, serán aplicables las normas contenidas en la Ley de Contratación del Estado y su Reglamento, la Ley General de la Administración Pública, la Ley de Procedimiento Administrativo, la Ley del Derecho de Autor y de los Derechos Conexos, la Ley Orgánica de Presupuesto y el Presupuesto General de Ingresos y Egresos de la República vigentes y su Reglamento, demás leyes vigentes en Honduras que guardan relación con los procesos de contratación del Estado. Asimismo, en cumplimiento del Decreto N° xxxxxxx que contiene las Disposiciones Generales del Presupuesto General de Ingresos y Egresos de la República vigente y de las Instituciones Descentralizadas, para el año, xxxx se transcribe el Artículo xxxxxdel mismo que textualmente indica: “En todo contrato financiado con fondos externos, la suspensión o cancelación del préstamo o donación puede dar lugar a la rescisión o resolución del contrato, sin más obligación por parte del Estado, que el pago correspondiente a las obras o servicios ya ejecutados a la fecha de vigencia de la rescisión o resolución del contrato. Igual sucederá en caso de recorte presupuestario de fondos nacionales que se efectúe por razón de la situación económica y financiera del país, la estimación de la percepción de ingresos menor a los gastos proyectados y en caso de necesidades imprevistas o de emergencia. Lo dispuesto en este Artículo debe estipularse obligatoriamente en todos los contratos que se celebren en el sector público. En cumplimiento del numeral Primero del Acuerdo SE-037-2013 publicado el 23 de agosto de 2013, en el Diario Oficial La Gaceta, se establece

**DECIMO OCTAVA: “CLAUSULA DE INTEGRIDAD.-** Las partes en cumplimiento a lo establecido en el Artículo 7 de la Ley de Transparencia y Acceso a la Información Pública (LYAIP) y con la convicción de que evitando las prácticas de corrupción podremos apoyar la consolidación de una cultura de transparencia, equidad y rendición de cuentas en los procesos de contratación y adquisiciones del Estado, para así fortalecer las bases del estado de derecho, nos comprometemos libre y voluntariamente a: 1. Mantener el más alto nivel de conducta ética, moral y de respeto a las leyes de la república, así como los valores: INTEGRIDAD, LEALTAD CONTRACTUAL, EQUIDAD, TOLERANCIA, IMPARCIALIDAD Y DISCRECION CON LA INFORMACION CONFIDENCIAL QUE MANEJAMOS, ABSTENIENDONOS A DAR INFORMACIONES PUBLICAS SOBRE LA MISMA, 2) Asumir una estricta observancia y aplicación de los principios fundamentales bajo los cuales se rigen los procesos de contratación y adquisiciones públicas establecidas en la Ley de Contratación del Estado, tales como transparencia, igualdad y libre competencia; 3) Que durante la ejecución del contrato ninguna persona que actúa debidamente autorizada en nuestro nombre y representación y que ningún empleado o trabajador, socio o asociado, autorizado o no realizará: a) Prácticas corruptivas, entendiendo éstas como aquellas en la que se ofrece dar, recibir, o solicitar directa o indirectamente, cualquier cosa de valor para influenciar las acciones de la otra parte; b) Prácticas Colusorias: entendiendo estas como aquellas en las que denoten sugieran o demuestren que existen un acuerdo malicioso entre dos o más partes o entre una de las partes, y uno y varios terceros, realizados con el propósito de alcanzar un propósito inadecuado, incluyendo influenciar de forma inapropiada las acciones de la otra parte; 4) Revisar y verificar toda la información que deba ser presentada a través de terceros, a la otra parte para efectos del contrato y dejamos manifestado que durante el proceso de contratación o adquisición causa de este contrato, la información intercambiada fue debidamente revisada y verificada por lo que ambas partes asumen y asumirán la responsabilidad por el servicio de información inconsistente , imprecisa o que no correspon

106



a la realidad, para efectos de este contrato; 5) Mantener la debida confidencialidad sobre toda la información a que se tenga acceso por razón del contrato, y no proporcionarla ni divulgarla a terceros y a su vez, abstenernos de utilizarla para fines distintos; 6. Aceptar las consecuencias a que hubiere lugar, en caso de declararse el incumplimiento de alguno de los compromisos de esta Cláusula por Tribunal competente, y sin perjuicio de la responsabilidad civil o penal en la que se incurra; 7. Denunciar en forma oportuna ante las autoridades correspondientes cualquier hecho o acto irregular cometido por nuestros empleados o trabajadores, socios o asociados, del cual se tenga un indicio razonable y que pudiese ser constitutivo de responsabilidad civil y/o penal. Lo anterior se extiende a los subcontratistas con los cuales el Contratista o Consultor contrate, así como a los socios, asociados, ejecutivos y trabajadores de aquellos. El incumplimiento de cualquiera de los enunciados de esta cláusula dará lugar: a) De parte del Contratista o Consultor: i. A la inhabilitación para contratar con el Estado, sin perjuicio de las responsabilidades que pudiesen deducírsele; ii) A la aplicación al trabajador ejecutivo representante, socio, asociado o apoderado que haya incumplido esta cláusula de las sanciones o medidas disciplinarias derivados del régimen laboral y, en su caso entablar las acciones legales que correspondan. B. De parte del Contratante: i. A la eliminación definitiva del Contratista o Consultor y a los subcontratistas responsables o que pudiendo hacerlo no denunciaron la irregularidad de su Registro de Proveedores y Contratistas que al efecto llevare para no ser sujeto de elegibilidad futura en procesos de contratación; ii. A la aplicación al empleado o funcionario infractor, de las sanciones que correspondan según el Código de Conducta Ética del Servidor Público, sin perjuicio de exigir la responsabilidad administrativa, civil y/o penal a las que hubiere lugar. En fe de lo anterior, las partes manifiestan la aceptación de los compromisos adoptados en el presente documento bajo el entendido que esta Declaración forma parte integral del Contrato firmado voluntariamente para constancia.” **DECIMO NOVENA: JURISDICCION Y COMPETENCIA;** para la solución de cualquier situación controvertida derivada de este contrato y que no pudiera arreglarse conciliatoriamente, ambas partes se someten a la jurisdicción y competencia de los Tribunales de Justicia de Francisco Morazán, Honduras. En fe de lo cual y para constancia, ambas partes suscribimos este contrato, en la Ciudad de Tegucigalpa, M.D.C., Honduras a los ----- días del mes de ----- del año dos mil XXXX.

**OBSERVACION:** Este documento corresponde a un borrador, por lo tanto, la Unidad de Asesoría Legal, al momento de su elaboración, deberá contar con la presencia de la Representación Técnica que participa en la Evaluación de este proceso, asimismo deberá realizar los ajustes correspondientes, a fin de que este documento este de conformidad a los parámetros establecidos tanto en la Ley de Contratación del Estado y Reglamento, Disposiciones Generales de Presupuesto Vigente y demás Leyes Aplicables, favorables al Instituto Hondureño de Seguridad Social (IHSS)

105



## Aviso de Licitación Pública

República de Honduras  
Instituto Hondureño de Seguridad Social (IHSS)  
Licitación Pública Nacional N° LPN-016-2023

### “CONTRATACIÓN DE LOS SERVICIOS DE COMUNICACIÓN DE DATOS SIP TRUNK, INTERNET Y CONTINGENCIAS PARA EL INSTITUTO HONDUREÑO DE SEGURIDAD SOCIAL (IHSS).”

El Instituto Hondureño de Seguridad Social (IHSS) invita a participar en la Licitación Pública Nacional N° LPN-016-2023 a presentar ofertas selladas a las empresas para la **“Contratación de Los Servicios de Comunicación de Datos Sip Trunk, Internet y Contingencias Para el Instituto Hondureño de Seguridad Social (IHSS).”**

El financiamiento para la realización del presente proceso proviene exclusivamente de fondos propios del IHSS. La licitación se efectuará conforme a los procedimientos de Licitación Pública Nacional (LPN) establecidos en la Ley de Contratación del Estado y su Reglamento.

Los interesados deberán adquirir los documentos de la presente licitación en La Subgerencia de Suministros, Materiales y Compras, ubicada en el Sexto Piso del Edificio Administrativo del Instituto Hondureño de Seguridad Social, Barrio Abajo, Tegucigalpa, M.D.C. de 8:00 a.m. a 4:00 p.m. a partir del día xxx xx de xx de 2023 previo a la presentación de Comprobante de pago por la cantidad de Trescientos Lempiras Exactos (L.300.00), cantidad no reembolsable, mismos que deberán ser cancelados a través de la cuenta del IHSS No. Banco Credomatic, cuenta N° 730440861

Los documentos de la licitación podrán ser examinados en el sistema de Información de Contratación y Adquisiciones del Estado de Honduras “HonduCompras”, ([www.honducompras.gob.hn](http://www.honducompras.gob.hn)) y en el portal de Transparencia del IHSS ([www.portalunico.iaip.gob.hn](http://www.portalunico.iaip.gob.hn)). Para preguntas, consultas, aclaraciones o información dirigirse por escrito a la Subgerencia de Suministros Materiales y Compras por lo menos 15 días calendario antes de la fecha límite para la presentación de las ofertas.

Las ofertas deberán ser presentadas en El salón de sesiones, décimo piso del Edificio Administrativo, Barrio Abajo, Tegucigalpa, M.D.C., Honduras C.A. hasta las 10:00 a.m. del día xx de xx de 2023 y ese mismo día se celebrará en audiencia pública la apertura de ofertas en presencia de los oferentes o de sus representantes legales o de la persona autorizada por el oferente que acredite su condición mediante carta, firmada por el representante legal de la sociedad mercantil, en presencia de la comisión de recepción nombrada al efecto. Las ofertas que se reciban fuera de plazo serán rechazadas. La oferta deberá acompañarse de una Garantía de Mantenimiento de Oferta por un valor equivalente por lo menos al 2% de su valor

Tegucigalpa, M.D.C., xxx 2023

DR. José Gaspar Rodríguez Mendoza  
Director Ejecutivo del IHSS  
Instituto Hondureño de Seguridad Social



101



**MEMORANDO**  
No.2027-GTIC-IHSS-2023

20 de septiembre del 2023

**PARA:** LIC. ELOISA MEJIA GALO  
SUBGERENTE DE SUMINISTROS MATERIALES Y COMPRAS

**DE:** ING. DILCIA ELVIR  
GERENTE DE TECNOLOGÍAS DE INFORMACIÓN Y COMUNICACIONES INTERINA

**ASUNTO:** Remisión de Base de Licitación Pública Nacional No.LPN-016-2023

En respuesta al correo electrónico enviado por el analista de su subgerencia, por este medio se remite a usted, la base de Licitación Privada No.LPN-016-2023 **“CONTRATACIÓN DE LOS SERVICIOS DE COMUNICACIÓN DE DATOS, SIP TRUNK, INTERNET Y CONTINGENCIAS PARA EL INSTITUTO HONDUREÑO DE SEGURIDAD SOCIAL (IHSS)”**, debidamente firmada y sellada por esta gerencia.

Asimismo se solicita que una vez que el documento base se encuentre firmado por todas las personas involucradas, remitir una copia a esta Gerencia, para poder documentar nuestro expediente.

Atentamente



ING. DILCIA ELVIR  
Gerente de Tecnologías de Información y Comunicaciones Interina

- 📁 Archivo
- 📁 DE/MYN

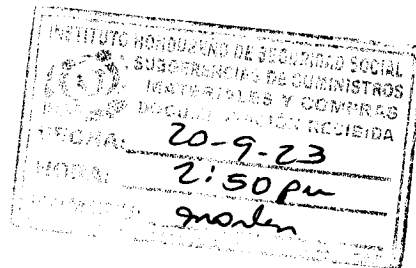

103

**MEMORANDO No. 2568-UAL-2023**

**PARA:** **MSC. ELOISA MEJIA**  
Sub Gerencia de Suministros Materiales y Compras

**DE:** **Abog. LUIS ALEJANDRO CARDONA.**  
Procurador De Asesoría Legal

**Abog. JOSE MARIO ALONZO CEDILLOS.**  
Jefatura De Unidad de Asesoría Legal



**ASUNTO:** DICTAMEN LEGAL DE BASES DE LICITACION LPN 016-2023 "CONTRATACION DE LOS SERVICIOS DE COMUNICACIÓN DE DATOS, SIP TRUNK, INTERNET Y CONTINGENCIAS PARA EL INSTITUTO HONDUREÑO DE SEGURIDAD SOCIAL (IHH)"

**FECHA:** 25 de Septiembre 2023.

Cordialmente, y en atención a lo solicitado en fecha 22 de septiembre del 2023 mediante memorándum **2646/2023-SGSMYC** emitido por Sub Gerencia de Suministro materiales y Compras en lo relativo a la emisión del dictamen legal requerido para la aprobación de los pliegos de condiciones para la licitación correspondiente al proceso de **LPN-016-2023 "CONTRATACION DE LOS SERVICIOS DE COMUNICACIÓN DE DATOS, SIP TRUNK, INTERNET Y CONTINGENCIAS PARA EL INSTITUTO HONDUREÑO DE SEGURIDAD SOCIAL "IHSS"**. Dictamen que emito en los términos siguientes:

**II.-ANTECEDENTES**

Mediante el **MEMORANDO NO.2401-SGP/IHSS-2023** emitido por el subgerente de presupuesto de fecha 24 de agosto del 2023, donde solicita actualización del dictamen de disponibilidad presupuestaria para el proceso de **CONTRATACION DE LOS SERVICIOS DE COMUNICACIÓN DE DATOS SIP, TRUNK, INTERNET Y CONTINGENCIAS, POR UN MONTO DE L.11, 640,675.90**, el cual se adjudicara por dos años siendo la fecha de ejecución de este proceso a partir del 1 de enero del 2024 hasta 31 de diciembre del 2025.

Mediante el **MEMORANDO NO.10138-GAYF-2023** emitido por Gerente Administrativo y Financiero de fecha 12 de septiembre del 2023, donde informa que en atención al Memorando No.10125-GAYF-IHSS de fecha 31 de agosto del 2023 en el cual se solicitó aclaración de la solicitud realizada sobre el proceso para la **"CONTRATACION DE LOS SERVICIOS DE COMUNICACIÓN DE DATOS SIP TRUNK, INTERNET Y CONTINGENCIAS PARA EL IHSS"** a lo que se indica que el tiempo de implementación del procesos será por dos (2) años a partir del 1 de enero de 2024 hasta el 31 de diciembre de 2025 por un monto total proyectado de L.11,640,675.90.

Por lo antes expuesto y debido a que esta Unidad de Asesoría Legal considero necesario hacer algunas modificaciones a las Bases de Licitación Pública Nacional LPN-016-2023 por medio del **MEMORANDO N° 1897-UAL-2023** se manifestó que previo a emitir el dictamen respectivo se devolvió la documentación soporte señalando las siguientes observaciones: 1) Es necesario agregar en el acápite **IO-05 PRESENTACION DE OFERTA** que el oferente acepta incondicionalmente los términos establecidos en la misma base, y el otro párrafo aparte, que el Instituto Hondureño de Seguridad Social tiene la potestad de aceptar o no las ofertas presentadas. 2) En cuanto al IO-09 **DOCUMENTOS A PRESENTAR 09.1** documentación legal en el numeral 16) **AUTORIZACION PARA QUE EL INSTITUTO...** Se debe de añadir que dicha autorización debe venir debidamente autenticada dando fe el notario de dicha firma.

En fecha 27 de julio de 2023, la Subgerente de Suministros Materiales y Compras mediante **MEMORANDUM No.2085/2023-SGSMYC** informo que se realizaron las correcciones a la Base de Licitación Pública Nacional LPN-016-2023.

## II.-MARCO LEGAL

Del contenido de los artículos: 47, 48, 51 y 52 de la Ley General de la Administración Pública en relación con los artículos 1 y 8 de la Ley del Instituto Hondureño de Seguridad Social (IHSS) se colige que esta institución forma parte del sector Público Descentralizado, constituyéndose como un Instituto Público y como parte integral del Sistema de Salud Pública, de conformidad a lo establecido por el artículo 5 literal f) del Código de Salud, constituyendo su finalidad la prestación de servicios de orden social, así como el brindar asistencia médica y garantizar el derecho humano a la salud, tal como lo señala el párrafo segundo del artículo 142 Constitucional, debido a lo cual, todas las actuaciones de sus empleados y funcionarios deberán enmarcarse dentro del contexto del principio de competencia contenido en el artículo 321 Constitucional.

En tal sentido, los contratos de suministro de servicios suscritos por esta institución se registrarán de conformidad a lo establecido en la norma jurídica contenida en los artículos: 1, 3, 5, 6 y 7 de la Ley de Contratación del Estado, así como en los artículos: 1, 2, 7 literal k) y 9 de su reglamento.

De lo cual se infiere que la modalidad para la adquisición de dichos servicios deberá adoptar la forma nominada en el artículo 38 de la Ley de Contratación del Estado, es decir: licitación pública, licitación privada o contratación directa.

Encontrando los parámetros relativos a la procedencia de dichas modalidades en el artículo 84 de las Disposiciones Generales del Presupuesto de Ingresos y Egresos de la República para el ejercicio fiscal 2023, mismo que fue reformado mediante el Decreto 157-2022 el cual fue publicado en el diario oficial La Gaceta de fecha 12 de enero de 2023.

En dicho sentido, de la lectura del artículo 23 de la Ley de Contratación del Estado en relación con los artículos: 37 y 38 de su reglamento, se colige que la Institución que pretenda realizar un proceso de contratación deberá acreditar la existencia de la necesidad a satisfacer, una vez lo cual, se procederá a la conformación del expediente de contratación y a la consecuente elaboración de los pliegos de condiciones.





Asimismo, tal como se colige de la lectura del artículo 27 de la Ley de Contratación del Estado y del artículo 39 de su Reglamento, una vez establecida la necesidad a satisfacer deberá acreditarse la existencia de disponibilidad presupuestaria debido a que si no se cumpliera con tal requisito los contratos suscritos serían nulos de pleno derecho.

Los pliegos de condiciones referidos en los párrafos precedentes tendrán la finalidad de establecer el alcance y contenido del proceso de contratación y deberán ser elaborados por la Gerencia Administrativa tal como se infiere de la lectura de los artículos 98 y 99 del Reglamento de la Ley de Contratación del Estado.

Para tales efectos, de conformidad a lo establecido por el artículo 31 numeral 3) de la Ley de Contratación del Estado, la Oficina Normativa de Contratación y Adquisiciones (ONCAE), elaborará modelos de los pliegos de condiciones que contendrán los requisitos y especificaciones que regirán la presentación de las ofertas, así como aspectos generales de los procesos de licitación.

Dicho documento deberá ser certificado por el Comprador Público Certificado (CPC), debido a que de la norma jurídica contenida en el artículo 44 C, literal b) del Reglamento de la Ley de Contratación del Estado se deriva la obligación de dicho empleado público para verificar que el pliego cumple con los requisitos legales correspondientes. Acto que realizará previo a la aprobación de los mismos por parte de la autoridad que habrá de suscribir el contrato derivado de la adjudicación que pudiere corresponder y correspondiendo al área legal el verificar que el contenido de dichos pliegos es congruente con las normas legales contenidas en la Ley de Contratación del Estado y en su Reglamento, así como en cualquier otra norma aplicable.

En el contexto antes indicado, los pliegos de condiciones para la contratación de servicios deberán contener las normas generales y las normas de procedimiento, como ser: la descripción de las necesidades a satisfacer, la identificación de los servicios requeridos, la fuente de financiamiento, la fecha y hora límite para presentar las ofertas, los errores de naturaleza subsanables y el plazo que para dichos efectos se establezca, las circunstancias de no admisibilidad de las ofertas, los criterios de evaluación de las mismas, la forma en la cual habrá de expresarse el precio, así como las demás condiciones que se estimen pertinentes. De igual forma, deberá contener las bases contractuales relativas a: las causas de resolución del contrato, el monto y clase de garantía de cumplimiento plazo de la misma, las condiciones y forma de pago, circunstancias calificadas como caso fortuito o fuerza mayor y si fuese pertinente; todo lo relativo a la garantía de calidad, multa por demora en el plazo de entrega. Todo lo cual se infiere de la lectura del artículo 100 del Reglamento de la Ley de Contratación del Estado.

Los pliegos antes referidos deberán ser aprobados por el órgano que habrá de adjudicar el contrato, tal disposición emana del contenido de los artículos: 11 y 12 de la Ley de Contratación del Estado en relación con los artículos: 19, 20 y 44.-C párrafo primero de su reglamento. Por lo que, en aplicación de los artículos: 19 y 20 numerales; 3) y 7) de la Ley del IHSS, en relación con el artículo 72 del presupuesto General para el ejercicio fiscal 2022 el órgano legitimado para efectuar tal aprobación será la Junta Directiva del IHSS.

### III.-CONCLUSIONES

En atención a lo antes referido esta unidad legal concluye:

**PRIMERO:** Que de la naturaleza jurídica del Instituto Hondureño de Seguridad Social (IHSS) se colige que esta institución forma parte del sector Público Descentralizado, constituyéndose como un Instituto Público y como parte integral del Sistema de Salud Pública, de conformidad a lo establecido por el artículo 5 literal f) del Código de Salud constituyendo su finalidad la prestación de servicios de orden social, así como el brindar asistencia médica y garantizar el derecho humano a la salud, tal como lo señala el párrafo segundo del artículo 142 Constitucional.

**SEGUNDO:** Que, debido a la naturaleza de los pliegos de condiciones y en consideración a que en el proceso para su aprobación no participan particulares como parte interesada, el acto jurídico administrativo mediante el cual deberá aprobarse la misma deberá tomar la forma de un "acuerdo", tal como se infiere de la lectura de los artículos: 116 y 118 numeral 1) de la Ley General de la Administración Pública.

**TERCERO:** Que de la lectura de los artículos: 11 y 12 de la Ley de Contratación del Estado en relación con los artículos: 19, 20 y 44.-C párrafo primero de su reglamento y el contenido de los artículos: 19 y 20 numerales; 3) y 7) de la Ley del IHSS y el artículo 72 del presupuesto General para el ejercicio fiscal 2022.

**CUARTO:** Que habiendo revisado el texto de los referidos pliegos de condiciones esta unidad legal encuentra que los mismos se encuentran de conformidad a lo que para tales efectos señalan las normas jurídicas aplicables.

### IV.-FUNDAMENTOS DE DERECHO

El presente dictamen legal es emitido en consideración y con fundamento en los artículos: 142 y 321 de la Constitución de la República. Artículos: 1, 8, 47, 48, 51, 52, 116 y 118 numeral 1) de la Ley General de la Administración Pública. Artículos: 1, 3, 5, 6, 7, 11, 12, 38, 27 y 31 numeral 3), 41 de la Ley de Contratación del Estado y los artículos: 1,2, 7 literal k), 9, 19, 20, 39, 44-C literal b), 98 y 99 de su Reglamento. Así como la norma contenida en los Artículos: 1 y 30 de la Ley de Procedimiento Administrativo. Y los artículos: 1, 8, 19, 20 numerales 3) y 7) de la Ley Instituto Hondureño de Seguridad Social.

### V.-RECOMENDACIONES

En consideración al contenido del presente dictamen, así como al análisis realizado, esta unidad legal a la Honorable Junta Directiva del Instituto Hondureño de Seguridad Social (IHSS) **RECOMIENDA:**

**PRIMERO:** Que en virtud del análisis realizado es **PROCEDENTE** que la Junta Directiva del Instituto Hondureño De Seguridad Social (IHSS), apruebe el proceso para la adquisición de los servicios de comunicación de datos, SIP TRUNK, internet y contingencias para el Instituto Hondureño de Seguridad Social, mediante la modalidad de Licitación Pública Nacional.



**SEGUNDO:** Que, habiendo revisado el texto de los pliegos de condiciones objeto el presente dictamen y en virtud de que los mismos se encuentran de conformidad a lo que para tales efectos señalan las normas jurídicas aplicables, **ES PROCEDENTE** que la Junta Directiva **AUTORICE** la emisión del acuerdo mediante el cual se aprueben los: **"PLIEGOS PARA LA LICITACIÓN PÚBLICA NACIONAL No. LPN-016-2023 CONTRATACION DE SERVICIOS DE COMUNICACIÓN DE DATOS, SIP TRUNK, INTERNET Y CONTIGENCIAS PARA EL INSTITUTO HONDUREÑO DE SEGURIDAD SOCIAL (IHSS)"**.

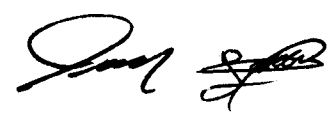

*vali*

**MEMORANDO**  
No.2000-GTIC-IHSS-2023

14 de septiembre del 2023

**PARA:** LIC. ELOISA MEJIA GALO  
SUBGERENTE DE SUMINISTROS MATERIALES Y COMPRAS

**DE:** ING. DILCIA ELVIR  
GERENTE DE TECNOLOGÍAS DE INFORMACIÓN Y COMUNICACIONES INTERINA

**ASUNTO:** Remisión de Documentación

Por este medio remito a usted, Siete (7) Juegos del Proceso de "CONTRATACIÓN DE LOS SERVICIOS DE COMUNICACIÓN DE DATOS, SIP TRUNK, INTERNET Y CONTINGENCIAS PARA EL INSTITUTO HONDUREÑO DE SEGURIDAD SOCIAL (IHSS)", con la documentación que a continuación se detalla:

1. Memorando No. 10138-GAYF-2023 ✓
2. Memorando No.2401-SGP/IHSS-2023 ✓
3. Especificación Técnicas ✓
4. Justificación Técnicas

Atentamente



ING. DILCIA ELVIR  
Gerente de Tecnologías de Información y Comunicaciones Interina

📁 Archivo  
📁 DE/MYN

FECHA:	14-9-23
HORA:	2:30 pm
NO. DE:	9monle

102



**MEMORANDO**  
No.10138-GAYF-2023

12 de septiembre de 2023

**PARA:** ~~ING. DILCIA ELVIR~~  
Gerente de Tecnología de la Información y Comunicaciones Interina**DE:** LIC. EDWIN MEDINA *Edwin Medina*  
Gerente Administrativo y Financiero**ASUNTO:** MODIFICACIÓN AL MEMORANDO 3151-GAYF-2023 RELACIONADO CON EL INICIO DE PROCESO PARA LA "CONTRATACIÓN DE LOS SERVICIOS DE COMUNICACIÓN DE DATOS SIP TRUNK, INTERNET Y CONTINGENCIAS PARA EL IHSS"

Se ha recibido Memorando No.1945-GTIC-IHSS-2023 en fecha 7 de septiembre de 2023 donde informa que en atención al Memorando No.10125-GAYF-IHSS de fecha 31 de agosto de 2023 en el cual se solicitó aclaración de la solicitud realizada sobre el proceso para la "CONTRATACIÓN DE LOS SERVICIOS DE COMUNICACIÓN DE DATOS SIP TRUNK, INTERNET Y CONTINGENCIAS PARA EL IHSS" a lo que se indica que el tiempo de implementación del procesos será por dos (2) años a partir del 1 de enero de 2024 hasta el 31 de diciembre de 2025 por un monto total proyectado de L11,640,675.90 a razón de L5,820,337.95 (año 2024) y L5,820,337.95 (año 2025) y no por tres (3) años tal como se solicitó y autorizó en Memorando No.3151-GAYF-2023 de fecha 30 de marzo de 2023. Por lo que solicita la modificación correspondiente al Memorando de autorización.

Sobre lo anterior, la Gerencia Administrativa y Financiera modifica el Memorando No.3151-GAYF-2023 de fecha 30 de marzo de 2023; en el sentido que de acuerdo al procedimiento administrativo, presupuestario, legal establecido, se tenga por entendido que la autorización de inicio del proceso para la "CONTRATACIÓN DE LOS SERVICIOS DE COMUNICACIÓN DE DATOS SIP TRUNK, INTERNET Y CONTINGENCIAS PARA EL IHSS" es por un tiempo de implementación de dos (2) años a partir del 1 de enero de 2024 hasta el 31 de diciembre de 2025 por un monto total proyectado de L11,640,675.90 a razón de L5,820,337.95 (año 2024) y L5,820,337.95 (año 2025); asimismo, se autoriza su inclusión en el Plan Anual de Compras y Contrataciones del IHSS (PACC-2023) en caso que el mismo no esté incluido. Sin perjuicio de cumplir el debido proceso de acuerdo a la normativa establecida por la Oficina Normativa Compras y Adquisiciones del Estado (ONCAE) y cualquier ley aplicable.

Es importante recalcar lo indicado por la Sub Gerencia de Presupuesto, donde informa que para el año 2024, los recursos por un monto de L5,820,337.95 serán consignados en la Formulación del Anteproyecto de POA-Presupuesto del Ejercicio Fiscal 2024 en el Objeto de Gasto 25700 Servicios de Internet, los cuales entraran en vigencia una vez aprobado el Presupuesto por el Congreso Nacional. Con respecto al año 2025 por un monto de L5,820,337.95 será responsable la Gerencia de Tecnología de la Información y Comunicaciones de comunicar los montos en el periodo que corresponda a efectos de ser incluidos en la Formulación de los Anteproyectos del POA-Presupuesto subsiguientes, hasta completar el monto total de compromisos de gasto de dos (2) años por L11,640,675.90. Sin perjuicio de los trámites administrativos y legales que correspondan.

Es importante recordar que se debe dar cumplimiento a lo establecido en las Disposiciones del Presupuesto de Ingresos y Egresos de la Republica aprobado en Decreto No.157-2022 específicamente el Artículo 84 que establece los montos exigibles para aplicar las modalidades de contratación para el año 2023.

Asimismo, se hace la devolución íntegra de los siete (7) ejemplares presentados para continuar con el trámite administrativo que corresponda.

Atentamente,

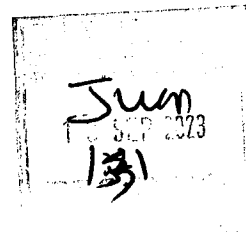
**Sub Gerencia de Suministros, Materiales y Compras**  
Archivo  
AGL/RZ/EM

**MEMORANDO**  
No. 1945-GTIC-IHSS-2023

07 de septiembre del 2023

**PARA:** LIC. EDWIN MEDINA  
GERENTE ADMINISTRATIVO Y FINANCIERO

**DE:** ING. DILCIA ELVIR  
GERENTE DE TECNOLOGÍAS DE INFORMACIÓN Y COMUNICACIONES INTERINA

**ASUNTO:** MEMORANDO NO.10125-GAYF-2023

En seguimiento al memorando de referencia, se aclara que lo solicitado es autorización de modificación **AL PROCESO DE LICITACION PÚBLICA NACIONAL NO.LPN-016-2023 "CONTRATACION DE LOS SERVICIOS DE COMUNICACIÓN DE DATOS SIP TRUNK, INTERNET Y CONTIGENCIAS PARA EL IHSS"**, de lo que a continuación se detalla:

1. El tiempo de implementación del proceso será por dos (2) años a partir de 1 de Enero del 2024 hasta 31 de diciembre del 2025.
2. Modificación en la disponibilidad presupuestaria, en vista que disminuyo debido al tiempo duración de la implementación que es por dos (2) años.

Lo anterior se solicita, en vista que para el año 2026, nuestro país se encontrara en un periodo de transición por cambio de autoridades en el gobierno.

Se adjunta Siete (7) juegos de Treinta y Seis (36) folios cada juego, mismo que se detalla a continuación:

1. Memorandos Originales No. 2401-SGP/IHSS-2023, Disponibilidad Presupuestaria
2. Justificación Técnica
3. Especificaciones Técnicas del Proceso.

Atentamente



**ING. DILCIA ELVIR**  
Gerente de Tecnologías de Información y Comunicaciones

- 📁 Archivo
- 📁 DE/MYN



**MEMORANDO**  
No. 10125-GAYF-2023

31 de agosto de 2023

**PARA:** ING. DILCIA ELVIR  
Gerente de Tecnología de Información y Comunicaciones

**DE:** LIC. EDWIN MEDINA  
Gerente Administrativo y Financiero

**ASUNTO:** DEVOLUCIÓN DE MEMORANDO 1834-GTIC-IHSS-2023

Se ha recibido Memorando No.1834-GTIC-IHSS-2023 en fecha 29 de agosto de 2023 por parte de la Gerencia de Tecnología de la Información y Comunicaciones donde solicita autorización para continuar con el proceso de la Licitación Pública No.LPN-016-2023 "CONTRATACIÓN DE LOS SERVICIOS DE COMUNICACIÓN DE DATOS SIP TRUNK, INTERNET Y CONTINGENCIAS PARA EL IHSS"

Sobre lo anterior, se informa que la Gerencia Administrativa y Financiera realiza la autorización para que se lleven a cabo los procesos que tiene programado en el PACC, no puede autorizar la continuación de procesos tal como usted solicita y del cual ya tiene un número de licitación ya asignado; además en Memorando No.3151-GAYF-2023 de fecha 30 de marzo de 2023 ya se había realizado una autorización para este proceso, pero en la solicitud actual no hay claridad de su petición, únicamente se indica que se realizará por dos años.

Por lo que se hace la devolución del Memorando .1834-GTIC-IHSS-2023 recibido en fecha 29 de agosto de 2023 y sus siete (7) ejemplares y se insta a sostener reuniones con la Sub Gerencia de Suministros, Materiales y Compras para aclarar las dudas sobre este proceso y no continuar generando dilatorias en la ejecución del mismo.

Atentamente,  
EOM/AGL

cc: Archivo

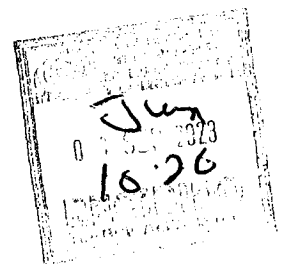

**MEMORANDO**  
**No. 1834-GTIC-IHSS-2023**

28 de agosto del 2023

**PARA: LIC. EDWIN MEDINA**  
**GERENTE ADMINISTRATIVO Y FINANCIERO**

**DE: ING. DILCIA ELVIR**  
**GERENTE DE TECNOLOGÍAS DE INFORMACIÓN Y COMUNICACIONES INTERINA**

**ASUNTO: Remisión de documentación**

por este medio se solicita a usted, autorización **PARA CONTINUAR CON EL PROCESO DE LICITACION PUBLICA NACIONAL NO.LPN-016-2023 "CONTRATACION DE LOS SERVICIOS DE COMUNICACIÓN DE DATOS SIP TRUNK, INTERNET Y CONTIGENCIAS PARA EL IHSS"**, el mismo será incluido en el anteproyecto del PACC-2024 Y 2025. Debido a que la implementación del proceso es por dos (2) años.

Se adjunta Siete (7) juegos de Treinta y Cuatro (34) folios cada juego, mismo que se detalla a continuación:

1. Memorandos Originales No. 2401-SGP/IHSS-2023, Disponibilidad Presupuestaria
2. Justificación Técnica
3. Especificaciones Técnicas del Proceso.

Atentamente



**ING. DILCIA ELVIR**  
Gerente de Tecnologías de Información y Comunicaciones

- Archivo
- DE/MYN





**MEMORANDO No. 2401-SGP/IHSS - 2023**

**Para:** Ing. Dilcia Elvir  
Gerente de Tecnologías de Información y Comunicaciones Interina

**De:** Lic. Roldan Yu Shan Murillo *Roldan Yu Shan Murillo*  
Subgerente de Presupuesto

**Asunto:** **DICTAMEN DE DISPONIBILIDAD PRESUPUESTARIA**

**Fecha:** 24 de Agosto de 2023.



En respuesta a Memorando No. 1773-GTIC-IHSS-2023 de fecha 22 de agosto de 2023, donde solicita actualización del dictamen de disponibilidad presupuestaria por un monto de **L. 11, 640,675.90** para la Contratación de los Servicios de Comunicación de Datos, SIP Trunk, Internet Y Contingencias para el Instituto Hondureño de Seguridad Social-IHSS, por un periodo de dos (2) años, conforme al siguiente detalle:

PROYECCIÓN PRESUPUESTARIA	
2024	5,820,337.95
2025	5,820,337.95
<b>TOTAL</b>	<b>11,640,675.90</b>

Al respecto le informo lo siguiente:

Para el año 2024, los recursos por un monto de **L. 5, 820,337.95** serán consignados en la Formulación del Anteproyecto de POA-Presupuesto del Ejercicio Fiscal 2024 en el objeto del gasto 25700 Servicio de Internet, los cuales entrarán en vigencia una vez aprobado el presupuesto por el Congreso Nacional.

Con respecto al año 2025 por un monto de **L. 5, 820,337.95** será responsable La Gerencia De Tecnología, Información Y Comunicación. de comunicar los montos en el período que corresponda, a efectos de ser incluidos en la Formulación de los Anteproyectos de POA-Presupuesto subsiguientes, hasta completar el monto total de compromisos de gasto de los dos (2) años por **L. 11,640,675.90**.

Lo anterior sin perjuicio de los trámites administrativos y legales que correspondan.

Se emiten cinco (7) dictámenes originales.

*97*

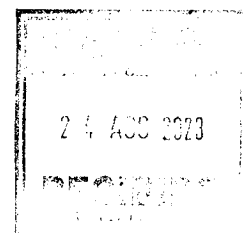

*Helios 10:50 AM*

*33*

## JUSTIFICACION TECNICA PARA LA ADQUISICIÓN DE SERVICIOS DE COMUNICACIÓN DE DATOS E INTERNET (PRINCIPALES Y CONTINGENCIA) Y SERVICIOS DE CONECTIVIDAD PARA TELEFONÍA VoIP CORPORATIVA PARA EL INSTITUTO HONDUREÑO DE SEGURIDAD SOCIAL IHSS

El Instituto Hondureño de Seguridad Social requiere de una red de comunicaciones como plataforma base para la operación de su tecnología de información (Servidores, Bases de Datos, Sistemas de información, Sistemas de Laboratorio, Sistemas Hospitalarios y otros sistemas). Las oficinas regionales y clínicas requieren de comunicación con el centro de datos principal ubicado en el Edificio Administrativo (Barrio Abajo) del Instituto para poder funcionar. El diagrama que se muestra a continuación explica el proceso y los servicios con que el IHSS cuenta y requiere para brindar sus servicios.

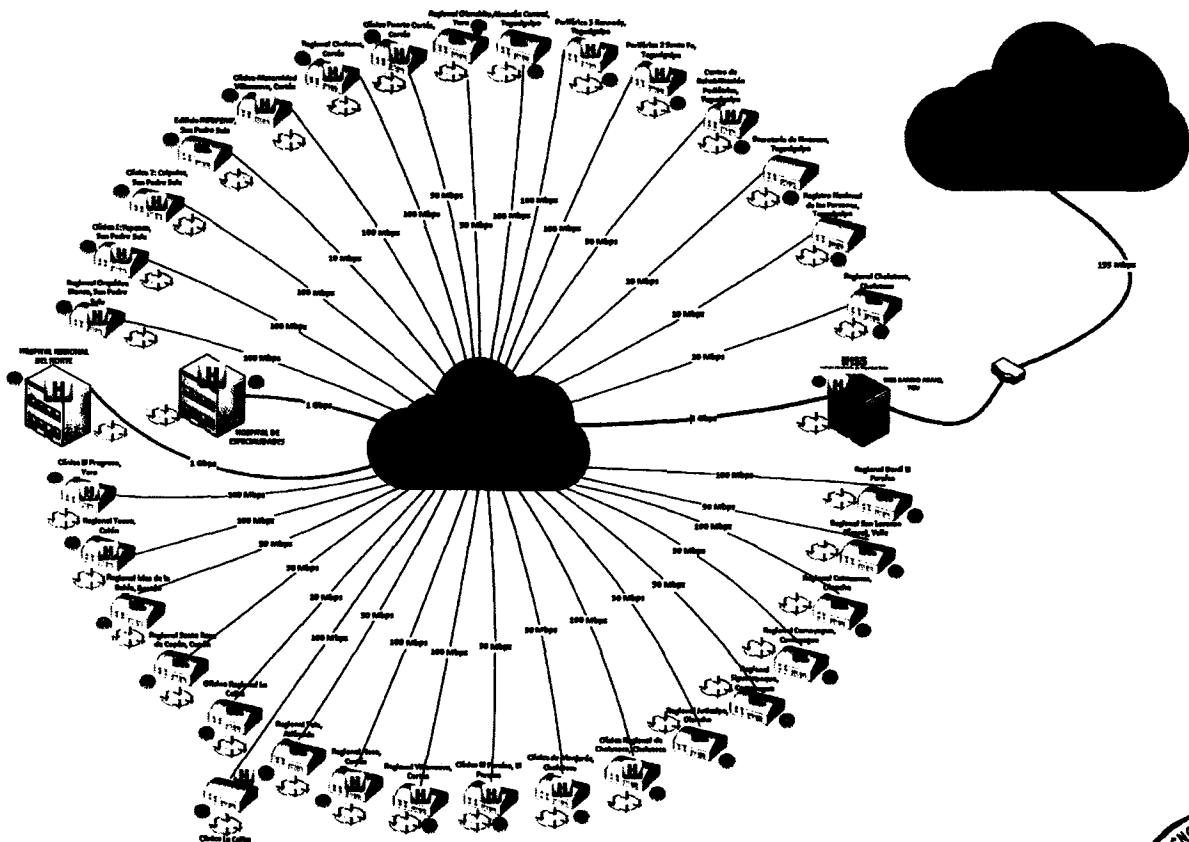

*Ilustración 1. Diagrama de Servicios de Datos - Principal*



96

Los servicios de contingencia se muestran en el siguiente diagrama:

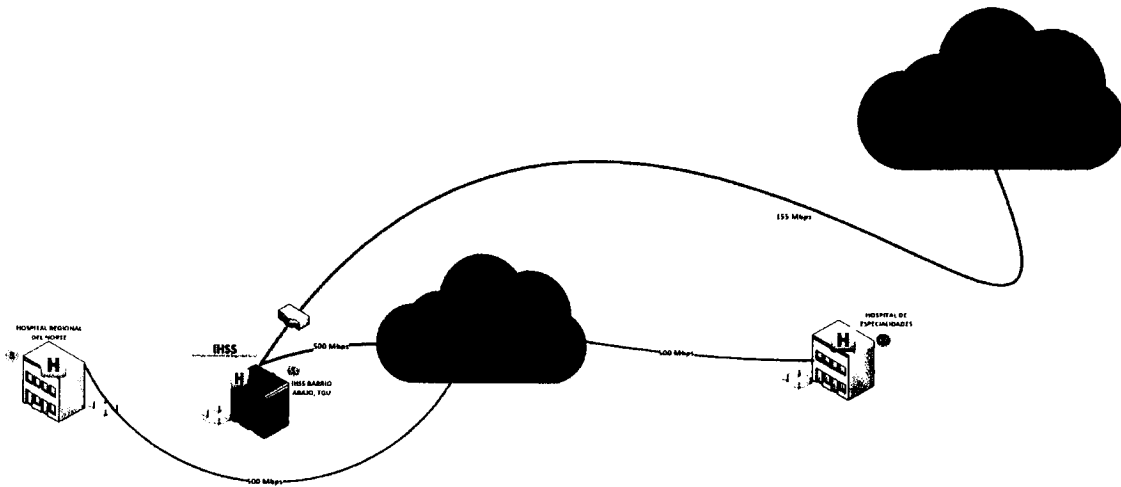

*Ilustración 2. Diagrama de Servicios de Datos - Contingencias*

Los servicios de comunicación que requiere el IHSS actualmente son:

- Enlace de datos
- Servicios de Internet
- Red de datos de contingencias (Enlace de datos e Internet)
- Gestión y monitoreo de los enlaces de comunicaciones
- Mantenimiento y soporte técnico

Estos servicios le permiten al IHSS contar con una infraestructura de comunicaciones la cual permite el funcionamiento de los sistemas en las dependencias administrativas, clínicas, hospitales y de servicios de la Institución en todo el país. Esto es lo que permite la operación y administración de las aplicaciones de misión crítica como el sistema de Gestión Hospitalaria y el Sistema SAP ERP, Vigencia de Derechos y muchos otros sistemas.

Los canales de datos y servicios de Internet que el Instituto requiere por ubicación se detallan a continuación:



95

No.	SITIO	ETAPA	ANCHO DE BANDA
1.1	Edificio Administrativo, Tegucigalpa,	1	1 Gbps
1.2	Hospital de Especialidades, Tegucigalpa	1	1 Gbps
1.3	Almacén Central, Tegucigalpa	1	150 Mbps
1.4	Periférica 3 Kennedy, Tegucigalpa	2	150 Mbps
1.5	Periférica 2 Santa Fe, Tegucigalpa	2	150 Mbps
1.6	Centro de Rehabilitación Pediátrica, Col. El Prado, Tegucigalpa	2	50 Mbps
1.7	Secretaría de Finanzas, Tegucigalpa	2	10 Mbps
1.8	Registro Nacional de las Personas, Tegucigalpa	2	10 Mbps
1.9	Clínica y Regional Choluteca, Choluteca	3	150 Mbps
1.10	Regional y Clínica Danlí, El Paraíso	3	100 Mbps
1.11	Regional San Lorenzo, Valle	3	50 Mbps
1.12	Regional de Catacamas, Olancho	3	100 Mbps
1.13	Regional Comayagua, Comayagua	3	50 Mbps
1.14	Regional Siguatepeque, Comayagua	3	50 Mbps
1.15	Regional Juticalpa, Olancho	3	50 Mbps
1.16	Clínica de Monjarás, Choluteca	3	50 Mbps
1.17	Clínica de El Paraíso, El Paraíso	3	50 Mbps
1.18	Hospital Regional del Norte, San Pedro Sula	1	1 Gbps
1.19	Clínica Orquídea Blanca, San Pedro Sula	2	150 Mbps
1.20	Clínica 1: Tepeaca, San Pedro Sula	2	150 Mbps
1.21	Clínica 2: Calpules, San Pedro Sula	2	150 Mbps
1.22	Edificio INJUPEMP, San Pedro Sula	3	10 Mbps
1.23	Regional Villanueva, Cortés	2	150 Mbps
1.24	Clínica de Maternidad Villanueva, Cortés	2	100 Mbps
1.25	Regional Choloma, Cortés	2	150 Mbps
1.26	Regional Puerto Cortés, Cortés	3	50 Mbps
1.27	Regional El Progreso, Yoro	2	150 Mbps
1.28	Regional Tocoa, Colón	3	100 Mbps
1.29	Regional Islas de la Bahía, Roatán	3	50 Mbps
1.30	Regional Santa Rosa de Copán, Copán	3	50 Mbps
1.31	Clínica La Ceiba, Atlántida	2	150 Mbps
1.32	Regional La Ceiba, Atlántida	3	50 Mbps
1.33	Regional Tela, Atlántida	3	50 Mbps



94

29

1.34	Regional de Naco, Cortés	3	100 Mbps
1.35	Regional de Olanchito, Yoro	3	50 Mbps
1.36	Edificio Administrativo (Tegucigalpa) – Enlace de Conexión a Internet	1	300 Mbps
<b>LOTE 2: ENLACES DE DATOS Y CONEXIÓN A INTERNET CONTINGENCIAS</b>			
2.1	Edificio Administrativo Tegucigalpa	1	500 Mbps
2.2	Hospital de Especialidades (Tegucigalpa)	1	500 Mbps
2.3	Hospital Regional del Norte (San Pedro Sula)	1	500 Mbps
2.4	Edificio Administrativo (Tegucigalpa) – Enlace de Conexión a Internet	1	300 Mbps

Adicionalmente, a finales del año 2018 el IHSS adquirió un sistema de telefonía IP para todas sus dependencias, con la finalidad de modernizar la plataforma de comunicación telefónica. Estos servicios permitirán al IHSS, la implementación de telefonía IP para las dependencias administrativas, clínicas y hospitales de la Institución en el país con el fin de mantener en constante comunicación a sus funcionarios y al personal que así lo requiera para el adecuado desempeño de sus funciones, y para el cumplimiento del cometido Institucional de atención al derechohabiente.

Por lo tanto, el IHSS requiere contratar Servicios de Telefonía SIP Trunk VoIP y el consumo telefónico necesario para el funcionamiento de estos servicios a nivel nacional; este servicio permitirá enlazar las centrales telefónicas IP que posee el IHSS a la Red Pública de Telefonía. El IHSS requiere contratar los siguientes servicios para las siguientes ubicaciones:

NO.	SITIO	SERVICIO	TOTAL DID	TOTAL CANALES
1	Edificio Administrativo IHSS, Barrio Abajo, Tegucigalpa	1 SIP Trunk VoIP	50	100
2	Hospital de Especialidades, La Granja, Tegucigalpa	1 SIP Trunk VoIP	50	100
3	Hospital Regional del Norte, San Pedro Sula	1 SIP Trunk VoIP	50	100

93



- **Bolsón de Minutos - Edificio Administrativo y Zona Centro/Sur/Oriente**

Bolsón de Minutos Mensuales Central Telefónica IP Edificio Administrativo, Barrio Abajo	
Cobertura	Minutos
Locales	8000
Nacionales	10000
Celular	8000
Internacionales	600

- **Bolsón de Minutos - Hospital de Especialidades (HGE) y Tegucigalpa**

Bolsón de Minutos Mensuales Central Telefónica IP Hospital de Especialidades (HGE) y Tegucigalpa	
Cobertura	Minutos
Locales	5000
Nacionales	7000
Celular	6000
Internacionales	300

- **Bolsón de Minutos - Hospital Regional del Norte (HRN) y Zona Noroccidental**

Bolsón de Minutos Mensuales Central Telefónica IP Hospital Regional del Norte (HRN) y Zona Noroccidental	
Cobertura	Minutos
Locales	6000
Nacionales	8000
Celular	6000
Internacionales	300

Los servicios de telefonía IP (SIP Trunk VoIP), permitirán la interconexión de las Centrales Telefónicas IP que posee el IHSS con la Red Pública de Telefonía. A continuación, se muestra el siguiente diagrama:



Ilustración 3. Diagrama de Servicios Telefonía IP – SIP Trunk VoIP

Por lo tanto, la Gerencias de Tecnologías de Información y Comunicación, recomienda la Adquisición de Servicios de Comunicación de Datos e Internet (Principales y Contingencia) y Servicios de Conectividad para Telefonía VoIP Corporativa para el Instituto Hondureño de Seguridad Social IHSS, para así garantizar que el IHSS cuente con la disponibilidad de la información y aplicaciones para mantener las operaciones que provee internamente como externamente a sus derechohabientes e Instituciones Públicas y Privadas. El precio estimado para la Adquisición de estos Servicios es de aproximadamente **Lps.5,820,337.95 anual** para un Valor Total Aproximado de **Lps.11,640,675.90**.

Tegucigalpa, M.D.C, 28 de agosto del 2023

  
Ing. Dilcia Iván  

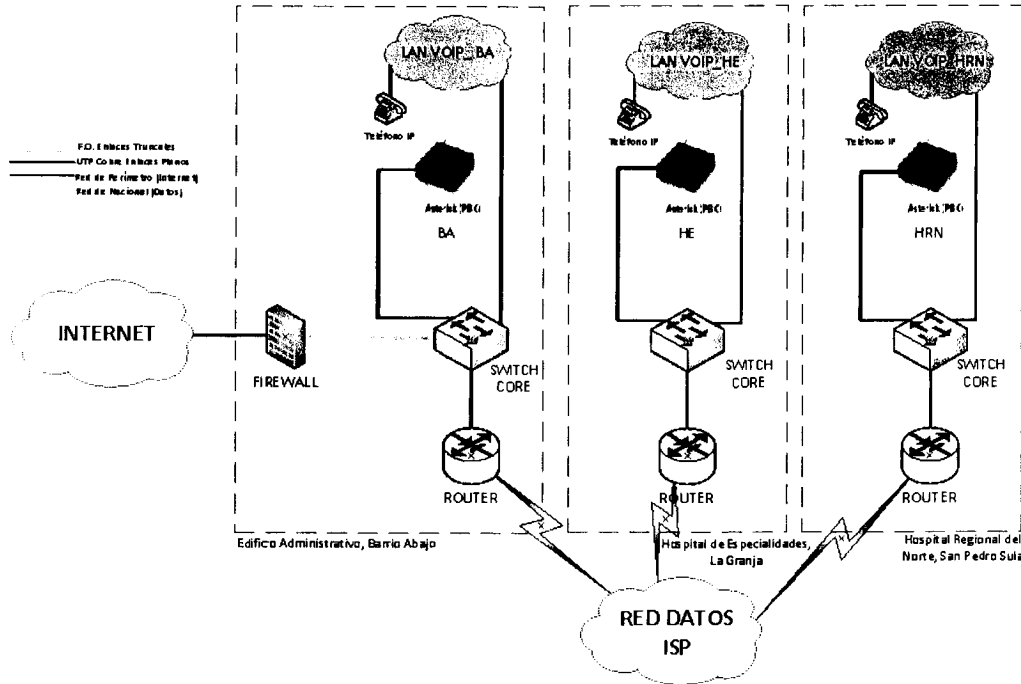
Gerente de Tecnologías de Información y Comunicaciones Interina

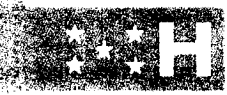

91

288

# ESPECIFICACIONES TÉCNICAS SERVICIOS DE COMUNICACIÓN DE DATOS E INTERNET (PRINCIPALES Y CONTINGENCIA) Y SERVICIOS DE CONECTIVIDAD PARA TELEFONÍA VoIP CORPORATIVA PARA EL INSTITUTO HONDUREÑO DE SEGURIDAD SOCIAL IHSS

## ESPECIFICACIONES TÉCNICAS GENERALES

### LOTE 1. ENLACES DE DATOS Y CONEXIÓN A INTERNET PRINCIPALES

### LOTE 2. ENLACES DE DATOS Y CONEXIÓN A INTERNET CONTINGENCIA

#### a) Alcance del Servicio

- Se requiere los Servicios de Enlaces de Datos y Conexión a Internet (Principales y Contingencia).
- Canales dedicados de datos con soporte de voz sobre IP
- Servicios de internet
- Red de datos de contingencias
- Gestión y monitoreo de los enlaces de comunicaciones
- Mantenimiento y soporte técnico

Estos servicios permitirán al IHSS continuar con una infraestructura de comunicaciones con ancho de banda garantizado, seguro, de alta calidad, alta disponibilidad y administrable para las dependencias administrativas, clínicas, hospitales y de servicios de la Institución en el país, que permita operar y administrar sus aplicaciones de misión crítica.

- I. El servicio deberá habilitarse en coordinación con la disponibilidad de infraestructura de redes de área local en las dependencias de la Institución a nivel nacional en un plan de implementación por etapas.
- II. Los sitios de implementación del servicio son los siguientes:

SITIOS	
1	Edificio Administrativo IHSS, Barrio Abajo, Tegucigalpa
2	Hospital de Especialidades, Tegucigalpa
3	Almacén Central, Tegucigalpa
4	Periférica 3 Kennedy, Tegucigalpa
5	Periférica 2 Santa Fe, Tegucigalpa
6	Centro de Rehabilitación Pediátrica, Colonia El Prado, Tegucigalpa
7	Secretaría de Finanzas, Tegucigalpa
8	Registro Nacional de las Personas, Tegucigalpa
9	Clínica y Regional Choluteca, Choluteca
10	Regional Danlí, El Paraíso
11	Regional San Lorenzo (Júcaro), Valle





12	Regional Catacamas, Olancho
13	Regional Comayagua, Comayagua
14	Regional Siguatepeque, Comayagua
15	Regional Juticalpa, Olancho
16	Clínica de Monjarás, Choluteca
17	Clínica El Paraíso, El Paraíso
18	Hospital Regional del Norte, San Pedro Sula
19	Regional Orquídea Blanca, San Pedro Sula
20	Clínica 1: Tepeaca, San Pedro Sula
21	Clínica 2: Calpules, San Pedro Sula
22	Edificio INJUPEMP, San Pedro Sula
23	Regional Villanueva, Cortés
24	Clínica de Maternidad Villanueva, Cortés
25	Regional Choloma, Cortés
26	Clínica Puerto Cortés, Cortés
27	Clínica El Progreso, Yoro
28	Regional Tocoa, Colón
29	Regional Islas de la Bahía, Roatán
30	Regional Santa Rosa de Copán, Copán
31	Clínica La Ceiba, Atlántida
32	Regional La Ceiba, Atlántida
33	Regional Tela, Atlántida
34	Regional Naco, Cortés
35	Regional Olanchito, Yoro

Los requerimientos específicos para cada Sitio se encuentran en el Cuadro Enlaces.

#### b) Arquitectura de Sistemas IHSS

- I. El IHSS cuenta con un modelo de arquitectura de 3 niveles activos:
  - Presentación (web-enabled)
  - Lógica de la aplicación
  - Gestor de base de datos
- II. El protocolo de capa superior transportado en la red para la comunicación entre los tres niveles es TCP/IP.
- III. La lógica de las aplicaciones se ejecuta en un 100% en uno o varios Servidores de Aplicaciones y de Bases de Datos ubicados en el Edificio Administrativo de Tegucigalpa. Más adelante se contempla la alternativa de distribuir los procesos con la inclusión de equipos en sitios adicionales, según resulte más conveniente para optimizar el rendimiento de los sistemas.
- IV. Las conexiones remotas están enmarcadas en la utilización de soluciones y protocolos basados en tecnologías Remote Desktop Protocol (RDP), VPNs, o web browser.

89



**c) Especificaciones Mínimas y Características del Servicio Requerido (Lote 1 y 2)**

Especificaciones	
<b>1.</b>	<b>Arquitectura de la Solución</b>
1.1	Los enlaces de comunicaciones de última milla deberán ser de uso exclusivo de la Institución y deberán ser entregados en interfaces Gigabit Ethernet en cada ubicación del IHSS.
1.2	Los enlaces de acceso a Internet deberán ser dedicados, garantizando el ancho de banda contratado.
1.3	La conexión del servicio de acceso a Internet deberá llegar a un puerto separado al de la conexión de comunicación de datos.
1.4	El proveedor de servicios deberá entregar un conjunto de direcciones IP públicas y de uso exclusivo para el IHSS, para la conexión de sus accesos a Internet desde sus dependencias en el país. Se solicita como mínimo un bloque de treinta (30) direcciones IP públicas contiguas, que sean ampliables a los requerimientos del IHSS debidamente justificados. Dichas direcciones IP no deben aparecer en ningún listado negro en Internet; este requerimiento aplica para ambos LOTES.
1.5	En las diferentes redes internas del IHSS para cada sitio utilizaran un direccionamiento IPv4 manual. El IHSS indicará los rangos de direcciones para cada uno de los sitios.
<b>2.</b>	<b>Tecnología</b>
2.1	Los enlaces de la red propuesta deben ser de fibra óptica MPLS capa 3 sobre plataforma estándar y deben estar en capacidad de transportar aplicaciones basadas en TCP/IP y paquetes IP con MTU de 9,000 bytes. Además, debe contar con la capacidad de transportar protocolos de encriptación como IPSEC. No se permiten diseños que impliquen un backbone IP público como ser Internet para los enlaces de datos. El diseño debe permitir que el IHSS use el direccionamiento IP que estime conveniente.
2.2	Los enlaces de fibra de la red propuesta deben ser entregados en equipos CPE administrables vía SNMP y CLI, dicho CPE debe contar como mínimo con un (1) puerto WAN de Fibra Óptica y cuarenta y ocho (48) puertos Gigabit Ethernet a los cuales se conectarán los equipos localmente en cada oficina del IHSS. El uso de este CPE permitirá al proveedor de servicios tener una mejor visión del servicio prestado al IHSS.
2.3	Los equipos de acceso del proveedor deben ser CarrierClass, es decir, deben de poseer controladoras redundantes, fuentes de poder redundantes y puertos de acceso de fibra a los cuales se conectarán de manera directa los enlaces del IHSS.

88

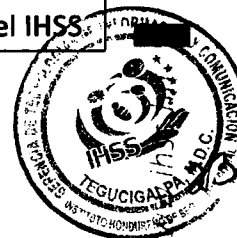

	Dichos equipos de acceso deben estar interconectados a nivel de 10Gbps de capacidad al menos.
<b>3.</b>	<b>Retardo</b>
3.1	Los enlaces de las oficinas deben tener un <u>retardo máximo de 5 milisegundos</u> hacia el equipo principal del IHSS en Tegucigalpa.
<b>4.</b>	<b>Servicio de Comunicación de Datos con Soporte de Voz</b>
4.1	Los servicios de comunicación deberán soportar tráfico de datos, video y voz sobre IP.
4.2	Se requiere con preferencia que los enlaces soporten tráfico de videoconferencia.
<b>5.</b>	<b>Ancho de banda garantizado</b>
5.1	Los enlaces deberán tener un ancho de banda garantizado en un 99%, para cada servicio (comunicación de datos con soporte de voz y servicios de Internet), según los requerimientos establecidos en cuadro del Cuadro Enlaces.
<b>6.</b>	<b>Disponibilidad de Servicio</b>
6.1	Para el servicio de comunicación de datos se requiere un porcentaje de disponibilidad de un mínimo de 99.5 % mensual en los sitios No. 1, No. 2, y No. 18 (es decir en donde se requiere redundancia); para el resto de los sitios se requiere una disponibilidad de un mínimo de 99% mensual.
<b>7.</b>	<b>Redundancia</b>
7.1	En el Cuadro Enlaces se encuentran descritas las oficinas que necesitan enlaces redundantes con el fin de asegurar una operación 7x24. Los enlaces de redundancia de DATOS E INTERNET deberán ser suministrados por un PROVEEDOR DIFERENTE (LOTE No. 2), que cumpla con los requisitos solicitados por el IHSS para estos enlaces redundantes. La redundancia debe funcionar de manera que, en caso de falla en el enlace principal, el IHSS pueda continuar con sus operaciones sin ninguna interrupción. Ambos proveedores que sean adjudicados para el LOTE 1 y el LOTE 2 deberán trabajar en conjunto para ofrecer al IHSS una solución sin interrupciones. El enlace redundante debe ser de fibra óptica.
<b>8.</b>	<b>Calidad</b>
8.1	El servicio de comunicaciones deberá soportar QoS (Quality of Service) a fin de contar con la capacidad de priorización del tráfico de ciertas aplicaciones y protocolos.
<b>9.</b>	<b>Seguridad</b>
9.1	La infraestructura de red de comunicaciones del oferente debe proteger la integridad de las redes locales del IHSS; al igual que la protección de los recursos de accesos no autorizados que puedan provenir de su misma red de datos.



87



9.2	El oferente debe asegurar que los servicios anteriormente descritos se mantengan activos al menos hasta la fecha de vencimiento del Contrato de Servicio de <b>ENLACE DE DATOS E INTERNET</b> .
9.3	Para el LOTE No. 1 "ENLACES DE DATOS Y CONEXIÓN A INTERNET PRINCIPALES", las características de hardware de equipo necesario para cada oficina se especifican en el Cuadro Características de Hardware/Software Mínimas. Se hace <b>énfasis</b> que para el LOTE 2 "ENLACES DE DATOS Y CONEXIÓN A INTERNET CONTINGENCIAS" no se requiere el aprovisionamiento de estos componentes.
9.4	Cada uno de los equipos Switches Capa 2 (ver Cuadro "Características de Hardware/Software Mínimas") a proveer durante la vigencia del contrato, deben ser <b>NUEVOS</b> , y serán instalados y configurados en presencia del personal del Departamento de Infraestructura Tecnológica, designados por la Gerencia de Tecnologías de Información y Comunicaciones del IHSS.
9.5	Adicional a los equipos Switches Capa 2, que debe proporcionar el oferente conforme al Cuadro "Características de Hardware/Software Mínimas", el oferente debe proveer al IHSS la capacidad de conectar la aplicación de administración centralizada (propiedad del IHSS) para monitorear todos los equipos incluidos en el Cuadro antes referido.
10.	<b>Equipo de Backup, Equipo de Protección y Adicionales, aplica para el LOTE 1 "ENLACES DE DATOS Y CONEXIÓN A INTERNET PRINCIPALES" únicamente.</b>
10.1	El proveedor de servicios será el responsable de proveer, instalar y adecuar los equipos de protección de corriente como ser UPS (Rack 1U), Baterías, Reguladores de Voltaje, Pararrayos para sus equipos terminales; deben ser <b>NUEVOS</b> y, deberá proporcionar las revisiones y mantenimientos mensuales de estos equipos para garantizar su funcionamiento óptimo.
10.2	Será responsabilidad del oferente el proporcionar un rack/gabinete para ubicar sus equipos (indicados en el inciso 10.1), sin embargo, si las características de sus equipos son compatibles con los racks/gabinetes del IHSS y el IHSS cuenta con espacios suficientes, sus equipos podrán ser ubicados en los racks/gabinetes del IHSS.
10.3	El oferente deberá poseer equipo de respaldo con el fin de asegurar la mayor disponibilidad del servicio contratado.
10.4	Es responsabilidad del oferente el daño o pérdida que sufra el equipo por casos fortuitos o fuerza mayor de los bienes ubicados en el IHSS. En casos que el equipo del oferente sea dañado por causa eléctrica, el IHSS no tendrá responsabilidad alguna. En los casos en que un equipo del IHSS sea dañado en la etapa en que el oferente está realizando la instalación de sus equipos será responsabilidad de este último.



	la reparación o reposición de los bienes dañados. El plazo máximo de reparación/reposición será de cinco (5) días máximo a partir de las notificaciones del reclamo de parte del IHSS al proveedor.
<b>11.</b>	<b>Monitoreo en tiempo real</b>
11.1	<p>El oferente proporcionará acceso en tiempo real, como mínimo a, la siguiente información, en los enlaces de datos e internet:</p> <ul style="list-style-type: none"> <li>• Utilización y consumo de ancho de banda de cada enlace.</li> <li>• Indicadores de tráfico de datos en los enlaces por protocolo o top de protocolo.</li> <li>• Indicador de tiempo de respuesta (latencia).</li> <li>• Indicador de tráfico por destinos.</li> <li>• Indicador de conexiones simultáneas y top de conexiones.</li> <li>• Reporte y análisis de fallas.</li> </ul>
11.2	<p>El oferente deberá proporcionar acceso al IHSS a su sistema de monitoreo, en el cual se muestren gráficas de medición en los siguientes momentos:</p> <ul style="list-style-type: none"> <li>• en tiempo real</li> <li>• cada cinco minutos</li> <li>• cada 24 horas</li> <li>• semanales</li> <li>• mensuales</li> </ul> <p>Dichas gráficas de medición estadísticas deberán de ser provistos para cada uno de los puntos del inciso 11.1, y por cada enlace de comunicación (sitios), debidamente identificados en el sistema de monitoreo.</p>
<b>12.</b>	<b>Orden de Inicio y Tiempo de Entrega del Servicio</b>
12.1	El inicio de la habilitación del servicio deberá ser no mayor a 30 días calendario a partir de la firma del contrato y de la orden de inicio por parte del IHSS, y la calendarización para la instalación del servicio en cada sitio será entregada por el oferente al IHSS.
<b>13.</b>	<b>Condiciones y Vigencia del servicio</b>
13.1	LOTE 1. ENLACES DE DATOS Y CONEXIÓN A INTERNET PRINCIPALES: La vigencia del contrato será por dos (2) años del 1 de enero del 2024 hasta el 31 de diciembre del 2025.
13.2	LOTE 2. ENLACES DE DATOS Y CONEXIÓN A INTERNET CONTINGENCIA: La vigencia del contrato será por un (1) año cinco (5) meses del 1 de agosto del 2024 hasta el 31 de diciembre del 2025.
13.3	En caso de ser requerido el IHSS tendrá el derecho a auditar la calidad, la seguridad y redundancia del servicio.

85

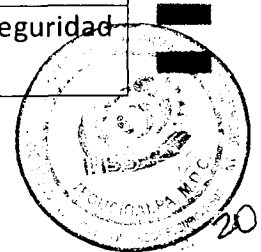

13.4	En caso de ser requerido el IHSS podrá realizar pruebas programadas para verificar los anchos de banda contratados y la calidad del servicio.
<b>14.</b>	<b>Migración e Implementación</b>
14.1	El proveedor debe entregar un plan de trabajo para la instalación y la migración al servicio en los primeros diez (10) días a partir de la orden de inicio.
14.2	El tiempo máximo de instalación y migración no debe exceder los sesenta (60) días a partir de la orden de inicio.
14.3	El proveedor debe brindar el personal calificado para dar soporte durante el proceso de migración.

**d) Sitios para visitar por etapas.**

i. A continuación, se detallan los sitios para las visitas de Campo:

SITIO	
1	Edificio Administrativo IHSS, Barrio Abajo, Tegucigalpa
2	Hospital de Especialidades, Tegucigalpa
3	Almacén Central, Tegucigalpa
4	Periférica 3 Kennedy, Tegucigalpa
5	Periférica 2 Santa Fe, Tegucigalpa
6	Centro de Rehabilitación Pediátrica, Colonia El Prado, Tegucigalpa
7	Secretaría de Finanzas, Tegucigalpa
8	Registro Nacional de las Personas, Tegucigalpa
9	Clínica y Regional Choluteca, Choluteca
10	Regional Danlí, El Paraíso
11	Regional San Lorenzo (Júcaro), Valle
12	Regional Catacamas, Olancho
13	Regional Comayagua, Comayagua
14	Regional Siguatepeque, Comayagua
15	Regional Juticalpa, Olancho
16	Clínica de Monjarás, Choluteca
17	Clínica El Paraíso, El Paraíso
18	Hospital Regional del Norte, San Pedro Sula
19	Regional Orquídea Blanca, San Pedro Sula
20	Clínica 1: Tepeaca, San Pedro Sula
21	Clínica 2: Calpules, San Pedro Sula
22	Edificio INJUPEMP, San Pedro Sula
23	Regional Villanueva, Cortés
24	Clínica de Maternidad Villanueva, Cortés
25	Regional Choloma, Cortés
26	Clínica Puerto Cortés, Cortés
27	Clínica El Progreso, Yoro
28	Regional Tocoa, Colón
29	Regional Islas de la Bahía, Roatán



54

19

30	Regional Santa Rosa de Copán, Copán
31	Clínica La Ceiba, Atlántida
32	Regional La Ceiba, Atlántida
33	Regional Tela, Atlántida
34	Regional Naco, Cortés
35	Regional Olanchito, Yoro

**Observación:** No es requisito que los oferentes se presenten a la visita a los sitios, para presentar oferta; queda a criterio y responsabilidad de éstos la asistencia o no a la visita. La calendarización para las visitas de campo se estará notificando con antelación, a todos los oferentes que adquieran las bases de licitación.

**e) Implementación**

La implementación de la red de comunicaciones se deberá desarrollar por etapas definidas por escrito por el IHSS mediante un plan de trabajo acordado entre el proveedor de servicios y el IHSS. Tal plan de trabajo tendrá una directa relación con la disponibilidad de las redes de área local de los sitios a conectar y la operatividad de los sistemas del IHSS. Las etapas se encuentran expresadas en el Cuadro Enlaces.

La fecha de inicio de operaciones del enlace en cada sitio, a los efectos del contrato, será cuando el IHSS determine juntamente con el proveedor de servicios, que se han cumplido las especificaciones de calidad y nivel de servicio contratado.

**f) Recursos que proporcionará el IHSS**

El IHSS proporcionará los siguientes elementos para la implementación del servicio de comunicación de datos e Internet:

- **LOTE 1:** En los sitios donde el IHSS cuenta con gabinetes estándar de 19" con espacio en RU disponible para la instalación de sus equipos, en los Sitios que no haya Gabinete para la instalación de los equipos el oferente deberá proveerlo e instalarlo.
- **LOTE 2:** Sala técnica cerrada para alojar el o los equipos de comunicaciones del proveedor de servicios con espacio en los racks estándar de 19" en los sitios siguientes:

SITIO	
1	Edificio Administrativo IHSS Barrio Abajo, Tegucigalpa
2	Hospital de Especialidades, Tegucigalpa
3	Hospital Regional del Norte, San Pedro Sula

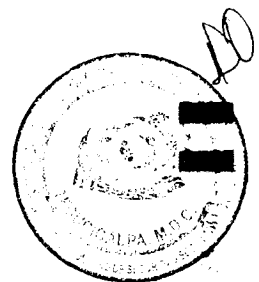

**g) Ubicación y características de salas técnicas**

- El IHSS proporcionara:
  - Los datos de ubicación y características de las salas técnicas y gabinetes donde deberán instalarse los equipos de enlace de última milla del oferente adjudicado. (Ver Cuadro Detalle de Sitios con Gabinetes y Ubicación de sitios).
  - Alimentación eléctrica estabilizada y con conexión a tierra.
  - Habilitación de acceso físico al personal técnico del proveedor de servicios para soporte y mantenimiento de sus equipos.
- El proveedor de servicios habilitará en todos sus equipos, terminales de datos e Internet, el protocolo y la comunidad SNMP del IHSS, habilitando la colección de información estadística para ser capturada por el Servidor de Monitoreo del IHSS. El proveedor de servicios trabajará en conjunto con el personal técnico del IHSS al momento de configurar la herramienta de monitoreo con el fin de procurar el monitoreo óptimo de la red de comunicaciones y la generación y notificación de eventos y alarmas que proporciona la herramienta. El proveedor de servicios facilitará un correo electrónico que se configurará en la herramienta de monitoreo para que reciba as alarmas generadas por la misma, permitiéndole actuar proactivamente en la detección y corrección de errores de comunicación.

**h) Metodología de trabajo de implementación del servicio.**

- I. El proveedor de servicios elaborará la Metodología de Trabajo que llevará a cabo, la cual presentará en formato MS Project 2016 o superior. El mismo incluirá objetivo, alcance, programa, cronograma de actividades, asignación de responsabilidades, recursos, así como todo otro elemento de información que defina el marco del trabajo a desarrollar.
- II. El IHSS aceptará la metodología de trabajo para la implementación de los servicios que proponga el proveedor de servicios, siempre que la misma se considere válida. Esta deberá optimizar la calidad, el tiempo de ejecución, y los costos; igualmente deberá de ser detallada, lógica, realista, factible y contemplar todas las actividades necesarias para la oportuna, correcta y cabal ejecución, control y documentación de los trabajos. En el caso de que el IHSS considere realizar modificaciones a la metodología de trabajo, estas serán igualmente acordadas por escrito entre ambas partes previo al inicio de los trabajos a realizar.



- III. El IHSS dispondrá para el trabajo de implementación los recursos humanos, con el perfil técnico y funcional y con la dedicación horaria que se considere, así como los recursos logísticos necesarios para el logro de los objetivos.

**i) Soporte técnico y mantenimiento.**

- I. En relación con la **solución de fallas en el sistema** el proveedor debe de solventar en los siguientes tiempos: **Falla Crítica**: en un **máximo de dos (2) horas** a partir de la notificación de esta por parte del IHSS, y en el caso de no poder solventar el problema en este plazo; el proveedor deberá ofrecer una solución alternativa o definitiva en las siguientes cuatro (4) horas. Se consideran fallas críticas las caídas del servicio en las principales ciudades: Tegucigalpa (en todas las instancias), San Pedro Sula (en todas las instancias); **Falla Menos Crítica**, es decir cuando los sistemas o servicios siguen operando, pero con menor funcionalidad, deberán ser resueltas dentro de las veinticuatro (24) horas, siguientes a la notificación de la falla.
- II. La disponibilidad del soporte técnico deberá ser veinticuatro (24) horas, los trescientos sesenta y cinco (365) días del año, a efectos de atender las solicitudes del servicio contratado.
- III. La asistencia podrá ser brindada en forma local o remota (a través del servicio de mesa de ayuda del proveedor) según corresponda de acuerdo con el grado de falla.
- IV. Las tareas de mantenimiento de software o hardware y a todo componente que forme parte del servicio ubicados en las instalaciones del IHSS deberán realizarse por parte del oferente.
- V. El proveedor en casos de Falla del Servicio deberá presentar un reporte digital enviado por correo electrónico a los contactos técnicos del IHSS, donde se indique el origen de la falla y la corrección aplicada; en el caso del mantenimiento preventivo se debe de programar con al menos veinticuatro (24) horas de anticipación y presentar reporte al IHSS. En ambos casos el reporte debe indicar: Tiempo de suspensión del servicio, sitios afectados, actividades realizadas, origen de la falla y la corrección aplicada.
- VI. El proveedor deberá proporcionar una hoja de escalamiento de fallas, la cual incluya al menos, números de teléfono, correo electrónico y horarios de atención.
- VII. La periodicidad del mantenimiento será establecida por el proveedor en base a su experiencia en instalaciones similares.

(81)

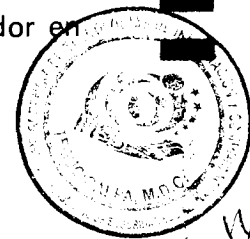

**j) Capacitación:**

- I. Plan de Capacitación de los técnicos de la Gerencia de Tecnologías de Información y Comunicación del IHSS y en particular de aquellos que administran la red corporativa de la Institución en el uso y manejo de los equipos a ser instalados (inciso 9.3 - 9.5 de las Especificaciones Técnicas), así como en el software de monitoreo de la red, capacitación y configuración de herramientas de monitoreo de enlaces, instalación, configuración, administración y monitoreo de equipos de comunicación Switch. En particular se deberá entregar a este personal técnico designado del IHSS la clave de acceso (modo administrador) para los Switches que se instalen en las dependencias a nivel nacional, así como sus manuales de referencia técnica.
- II. Durante la vigencia del contrato el proveedor brindará asesoramiento al IHSS, relacionado a recomendaciones, guías o pautas para un aprovechamiento óptimo del servicio de comunicaciones.

**k) Penalizaciones por falta de disponibilidad del servicio.**

- I. Cuando ocurran fallas atribuibles al proveedor del servicio de comunicaciones en donde se vean afectados uno o varios sitios, la Gerencia de Tecnologías de Información y Comunicaciones solicitara al proveedor la corrección definitiva de dicha falla; si la misma no es corregida, el IHSS aplicará un crédito por hora al pago mensual del enlace afectado.
- II. El crédito por hora sin servicio será igual: el pago mensual del enlace entre la cantidad de horas del mes. En el caso que la caída del servicio sea una fracción de la hora se tomará en cuenta como la hora completa para efectos de crédito.

**l) Documentación**

El proveedor deberá entregar documentación de Instalación del enlace de datos y del equipo por cada sitio, entendiéndose que es equipo propiedad del contratista para proveer los servicios. Esta documentación deberá incluir, sin excluir otros datos que el proveedor considere relevante, los siguientes puntos:

1. Marca, modelo y características del equipo.
2. Direcciones IP asignadas.
3. Manuales del equipo.
4. Manuales de software de monitoreo.
5. Accesos de lectura a la configuración del equipo.



www.ihss.hk

15

**m) Escalabilidad, modificaciones.**

- I. El IHSS podrá ampliar el ancho de banda de acuerdo con sus necesidades, por medio de configuración del software, sin incorporación de equipamiento adicional.
- II. El oferente deberá indicar en su oferta la capacidad máxima de ancho de banda del equipo.
- III. Las ampliaciones de servicios (ancho de banda, otros sitios) no deberá significar la interrupción de servicio en curso. En caso de que esta situación se presente, se coordinará con el proveedor el día, horario y recursos necesarios para su ejecución.
- IV. Cualquier cambio, modificación, reconfiguración de cualquiera de los equipos propiedad del oferente, que sea requerido por el IHSS y que no requieran presencia física in situ, no significará ningún costo adicional.
- V. Las modificaciones de infraestructura que se necesiten para instalar los equipos y recursos necesarios para proporcionar el servicio no significarán ningún costo adicional para IHSS.

**n) Coordinación.**

- I. A los efectos de dirigir conjuntamente los trabajos de implementación del servicio en los sitios a nivel nacional del IHSS, se conformará un equipo de trabajo por: coordinador técnico y los demás recursos humanos que designe el IHSS y técnicos del proveedor, este equipo deberá trabajar en forma conjunta.

**o) Experiencia Técnica del Oferente**

1. El Personal a cargo de la instalación, mantenimiento y soporte técnico del servicio deberán acreditar la experiencia de los tres (3) últimos años en proyectos similares desempeñados. Presentando Hoja de Vida y al menos dos (2) Constancias de los últimos proyectos similares, además debe de adjuntar los datos teléfono, dirección y persona contacto.
2. Responsabilidad técnica del Proveedor:
  - I. Es responsabilidad del oferente adjudicado formular oportunamente al IHSS las recomendaciones y aclaraciones que sean necesarias para cumplir los objetivos y alcances del Contrato. Las modificaciones que el oferente adjudicado considere necesarias a los programas de trabajo de implementación del servicio deberán someterse a consideración del IHSS, con justificación adecuada.

79

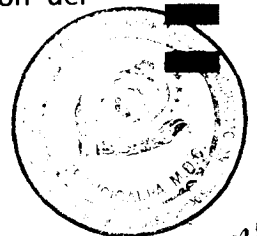

- II. Durante el desarrollo del Contrato, el oferente adjudicado deberá apegarse en su ejecución al plan de trabajo acordado con el IHSS, el cual será obligatorio y no podrá ser modificado sin la aprobación expresa del IHSS.
- III. El proveedor deberá reportar cualquier cambio o nueva configuración de su red que afecte la operatividad del servicio en los sitios.
- IV. Si en cualquier momento, durante la ejecución del Contrato, el oferente adjudicado encuentra condiciones de cualquier naturaleza que le impidan el cumplimiento del plan de trabajo aprobado y vigente, o que por caso fortuito o fuerza mayor que puedan poner en peligro la ejecución de este, lo notificará inmediatamente al IHSS, indicando detalladamente las causas, y la notificación se someterá a consideración por parte del IHSS.
- V. El Proveedor debe asegurar que el personal propuesto en su oferta sea el mismo que preste el servicio al IHSS, con el fin de que los trabajos de implementación se ejecuten con calidad y eficiencia dentro del plazo estipulado, si el proveedor por razones ajenas a su voluntad cambia de personal, debe ser con el mismo perfil o superior al propuesto en su oferta y deberá ser aprobado por el IHSS.
- VI. Si el IHSS considera que alguno de los técnicos del proveedor no está cumpliendo con un servicio de calidad y en tiempo podrá solicitar al proveedor el reemplazo por otro técnico aprobado por IHSS.
- VII. Si el número de personas asignadas por proveedor no son suficientes para dar cumplimiento a las obligaciones contraídas por el proveedor, éste deberá aumentarlo, sin ningún costo a cargo del IHSS.
- VIII. El oferente adjudicado está obligado a mantener activa la cantidad de personal establecida en el Contrato, por lo tanto, deberá sustituirse los empleados que gocen de incapacidades, vacaciones, días libres, permisos y otros.
- IX. El proveedor debe cumplir con las etapas de implementación del servicio en los sitios según detalle en el Cuadro Enlaces.

**p) Documentos que deben componer la propuesta técnica.**

- I. Descripción de la solución.
- II. Especificaciones Técnicas ofertadas.
- III. Diagrama completo detallado de la red propuesta.
- IV. Esquema de soporte técnico en caso de fallas, incluyendo procedimiento de escalamiento de casos.

78



- V. Descripción del servicio de soporte técnico y mantenimiento.
- VI. Hojas de vida del personal técnico
- VII. Lista de personal técnico.
- VIII. Material informativo del oferente que amplíe los aspectos técnicos y operativos incorporados en su propuesta.

### Cuadro de Enlaces de Datos e Internet

No.	SITIO	ETAPA	ANCHO DE BANDA
<b>A</b>	<b>ENLACES DE DATOS</b>		
<b>LOTE 1: ENLACES DE DATOS Y CONEXIÓN A INTERNET PRINCIPALES</b>			
1.1	Edificio Administrativo, Tegucigalpa,	1	1 Gbps
1.2	Hospital de Especialidades, Tegucigalpa	1	1 Gbps
1.3	Almacén Central, Tegucigalpa	1	150 Mbps
1.4	Periférica 3 Kennedy, Tegucigalpa	2	150 Mbps
1.5	Periférica 2 Santa Fe, Tegucigalpa	2	150 Mbps
1.6	Centro de Rehabilitación Pediátrica, Col. El Prado, Tegucigalpa	2	50 Mbps
1.7	Secretaría de Finanzas, Tegucigalpa	2	10 Mbps
1.8	Registro Nacional de las Personas, Tegucigalpa	2	10 Mbps
1.9	Clínica y Regional Choluteca, Choluteca	3	150 Mbps
1.10	Regional y Clínica Danlí, El Paraíso	3	100 Mbps
1.11	Regional San Lorenzo, Valle	3	50 Mbps
1.12	Regional de Catacamas, Olancho	3	100 Mbps
1.13	Regional Comayagua, Comayagua	3	50 Mbps
1.14	Regional Siguatepeque, Comayagua	3	50 Mbps
1.15	Regional Juticalpa, Olancho	3	50 Mbps
1.16	Clínica de Monjarás, Choluteca	3	50 Mbps
1.17	Clínica de El Paraíso, El Paraíso	3	50 Mbps
1.18	Hospital Regional del Norte, San Pedro Sula	1	1 Gbps
1.19	Clínica Orquídea Blanca, San Pedro Sula	2	150 Mbps
1.20	Clínica 1: Tepeaca, San Pedro Sula	2	150 Mbps
1.21	Clínica 2: Calpules, San Pedro Sula	2	150 Mbps
1.22	Edificio INJUPEMP, San Pedro Sula	3	10 Mbps
1.23	Regional Villanueva, Cortés	2	150 Mbps
1.24	Clínica de Maternidad Villanueva, Cortés	2	100 Mbps
1.25	Regional Choloma, Cortés	2	150 Mbps
1.26	Regional Puerto Cortés, Cortés	3	50 Mbps

77

DO

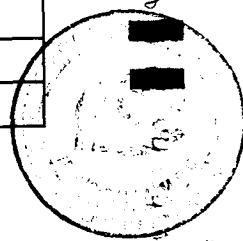

1.27	Regional El Progreso, Yoro	2	150 Mbps
1.28	Regional Tocoa, Colón	3	100 Mbps
1.29	Regional Islas de la Bahía, Roatán	3	50 Mbps
1.30	Regional Santa Rosa de Copán, Copán	3	50 Mbps
1.31	Clínica La Ceiba, Atlántida	2	150 Mbps
1.32	Regional La Ceiba, Atlántida	3	50 Mbps
1.33	Regional Tela, Atlántida	3	50 Mbps
1.34	Regional de Naco, Cortés	3	100 Mbps
1.35	Regional de Olanchito, Yoro	3	50 Mbps
1.36	Edificio Administrativo (Tegucigalpa) – Enlace de Conexión a Internet	1	300 Mbps
2.1	Edificio Administrativo Tegucigalpa	1	500 Mbps
2.2	Hospital de Especialidades (Tegucigalpa)	1	500 Mbps
2.3	Hospital Regional del Norte (San Pedro Sula)	1	500 Mbps
2.4	Edificio Administrativo (Tegucigalpa) – Enlace de Conexión a Internet	1	300 Mbps

**“CARACTERÍSTICAS DE HARDWARE/SOFTWARE MÍNIMAS”  
 (APLICA UNICAMENTE PARA LOTE 1: ENLACES DE DATOS Y CONEXIÓN A INTERNET  
 PRINCIPALES)**

**Switch Capa 2 – Características de Hardware/Software Mínimas**

Especificaciones
Capacidad de conmutación – 104 Gbps
4 Interfaces Ethernet 10/100/1000 de cobre (RJ45) para uplink
48 Interfaces Ethernet 10/100/1000 de cobre (RJ45)
Mecanismos avanzados de Calidad de Servicio (QoS)
Mecanismos de seguridad: Authentication, authorization and accounting, (AAA), TACACS+, RADIUS, Secure Shell (SSH) Protocol, Control plane policing.
Administración: Simple Network Management Protocol (SNMP), MIBs, Dynamic Port Provisioning, Switch Database Management (SDM), Soporte para hasta 4096 VLAN activas en forma simultánea, Voice VLAN
Jumbo Frames (9216 bytes)
Fuente de poder 100-240 VAC.

**UPS – Características de Hardware/Software Mínimas**

Especificaciones Mínimas
1 U, Rackmount



76

Salida de 480W/750VA
Entrada de 120V
Número de Tomas 4x mínimo
Conexiones de salida NEMA 5-15R
Tiempo de Carga: 2 Hours
Alarma Audible
DB-9 RS 232, SmartSlot, USB Ports
Pantalla Estado LED
Baterías intercambiables en caliente.
Baterías AC

**DESCRIPCIONES ADICIONALES (PARA LOTES 1 Y 2):**

**1. Enlaces de Datos:**

- a. Todos los enlaces de datos de los sitios deberán ser proporcionados en FIBRA ÓPTICA.
- b. Todos los enlaces deberán llegar (de manera lógica) directamente hacia el enlace principal de Barrio Abajo (1.1) sin consumir el ancho de banda de otros sitios al hacerlo.

**2. Red de datos para contingencias – sitios principales (LOTE 2: ENLACES DE DATOS Y CONEXIÓN A INTERNET CONTINGENCIAS)**

- a. Se requiere que estos enlaces sean proporcionados en un medio de transporte separado al del enlace principal y que sean configurados para que automáticamente descubran la vía de redundancia en caso de falla del enlace principal en cada uno de sus sitios.
- b. En caso de falla de cualquiera de los enlaces, el enlace principal o redundante deberá buscar automáticamente la ruta alternativa de comunicación. En caso de falla de dos sitios simultáneamente, el enlace principal o redundante deberá buscar automáticamente la ruta alternativa por otro de los sitios que estén activos.

**3. Enlace de Internet**

- a. Se requiere que estos enlaces sean proporcionados en un medio separado de transporte al del enlace de datos.

**4. Componentes/Equipos necesarios**

- a. Cualquier componente, equipo y accesorio necesario para la implementación de la solución de comunicaciones (para ambos lotes) que se requiera para su correcta implementación y que no esté descrito en las Bases



75

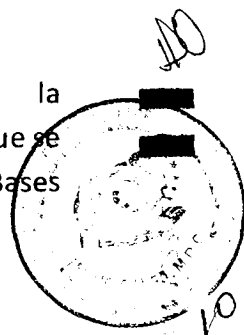

de Licitación; este deberá ser provisto, instalado y configurado por el oferente adjudicado.

**Dirección de Sitios**

ITEM	SITIO	Ubicación
1	Edificio Administrativo IHSS (Incluye Periférica No. 1, Edificio RSPS y Centro Especializado Adulto Mayor)	Barrio Abajo, Tegucigalpa
2	Hospital de Especialidades	Barrio La Granja, Comayagüela
3	Almacén Central	Col. Miramontes, Quinta calle Altiplano, atrás del campo de Football del IHSS
4	Periférica No. 3 Kennedy	Col. Kennedy calle del comercio contiguo a la Despensa Familiar
5	Periférica No. 2 Santa Fe	Col. Torocagua, contiguo a la Tabacalera Hondureña S.A. carretera al carrizal
6	Centro de Rehabilitación Pediátrica, Col. El Prado, Tegucigalpa	Colonia Quezada, Calzada el Altiplan del Prado, atrás de Escuela Jean Piaget
7	Secretaría de Finanzas, Tegucigalpa	Edificio SEFIN, Avenida Miguel Cervantes
8	Registro Nacional de las Personas	Edificio IPM, Boulevard Centro América
9	Clínica y Regional Choluteca, Choluteca	Barrio La Ceiba 1 cuadra y 1/2 al sur de Kinder La Ceiba
10	Regional y Clínica Danlí	Colonia El Zarzal, 2da etapa frente a calle Panamericana, costado norte de los Juzgados Danlí, El Paraíso
11	Regional San Lorenzo	Barrio El Centro, atrás de Banco de Occidente, San Lorenzo, Valle
12	Regional Catacamas	Barrio El Porvenir, entrada a Catacamas, frente Hotel D'Glorias, inicio del Boulevard Papa Beto, Catacamas, Olancho
13	Regional Comayagua	Barrio San Francisco, atrás del colegio Inmaculada Concepción, Comayagua
14	Regional Siguatepeque	Barrio Arriba, frente a bodegas de COHORSIL, Siguatepeque, Comayagua
15	Regional Juticalpa	Barrio El Centro, Edificio García Becerra, frente al Parque Flores, 2do nivel, Juticalpa, Olancho.



16	Clínica de Monjarás	Frente a Gasolinera Puma, calle principal, Monjarás, Choluteca
17	Clínica El Paraíso	Barrio San José dentro del Hospital Alivio del Sufrimiento, salida a las Manos, El Paraíso
18	Hospital Regional del Norte, San Pedro Sula	Carretera del Norte contiguo a la Colonia Tara
19	Regional Orquídea Blanca, San Pedro Sula	Centro de Rehabilitación San Pedro Sula Col. Orquídea Blanca 10 calle 18Ave
20	Clínica No. 1: Tepeaca, San Pedro Sula	Primera calle catorce avenidas
21	Clínica No. 2: Calpules, San Pedro Sula	Col. Periodista sector calpules, a la par de instituto INTAE.
22	Edificio INJUPEMP, San Pedro Sula	Carretera Armenta, contiguo a UTH San Pedro Sula.
23	Regional Villanueva	Col. Villa Sola, Media Cuadra del semáforo, Boulevard hacia San Manuel, Villanueva, Cortés
24	Clínica de Maternidad Villanueva	Col. Miguel Calvo, Carretera hacia San Pedro Sula, Villanueva, Cortés
25	Regional Choloma	Barrio Primavera, Carretera Antigua a Jutosa, Choloma, Cortés
26	Clínica Puerto Cortés, Cortés	Carretera hacia Omoa, 1 ½ km después de gasolinera UNO, Barrio Cienaguita, Puerto Cortés
27	Clínica El Progreso	Entrada a El Progreso, frente al Museo Ferroviario, Barrio Los Pinos, El Progreso, Yoro
28	Regional Tocoa	Barrio las Flores, Frente a FrioPartes, Tocoa, Colón
29	Regional Islas de La Bahía	Plaza Ana, Segunda Planta, Los Fuertes, Roatán, Islas de La Bahía
30	Regional Santa Rosa de Copan	Barrio Mercedes, Edificio Plaza Saavedra, Santa Rosa de Copán, Copán

53

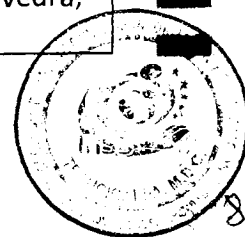

31	Clínica La Ceiba	Barrio Buenos Aires, Contiguo Tabacalera Hondureña, La Ceiba, Atlántida.
32	Regional La Ceiba	Col. SITRAMACSA, Frente al Instituto La Ceiba, La Ceiba, Atlántida
33	Regional Tela	Barrió Independencia, Calle Principal Frente a Hotel Villas Telamar, Tela, Atlántida
34	Regional Naco, Cortés	Carretera a Occidente Km. 22 antes del Parque Green Valle, Frente a Residencial Montelimar, Naco, Cortés
35	Regional Olanchito, Yoro	Barrio el Centro, Edif. Plancar, Frente a Hotel La Providencia

### ESPECIFICACIONES TÉCNICAS GENERALES

#### LOTE NO. 3 - SERVICIO DE CONECTIVIDAD PARA TELEFONÍA VoIP CORPORATIVA

#### Especificaciones Técnicas Generales

##### a) Alcance del Servicio

- Se requieren los servicios de canales SIP Trunk VoIP, por un periodo de dos (2) años a partir del 1 de enero del 2024 hasta el 31 de diciembre del 2025.
- EL IHSS necesita contar con un servicio de telefonía con el fin de mantener en constante comunicación a sus funcionarios y al personal que así lo requiera para el adecuado desempeño de sus funciones, y para el cumplimiento del cometido Institucional de atención al derechohabiente.
- El IHSS requiere contratar Servicios de Telefonía SIP Trunk VoIP y el consumo telefónico necesario para el funcionamiento de estos servicios a nivel nacional.
- Enlazar las centrales telefónicas IP que posee el IHSS a la Red Pública de Telefonía, que permita una reducción de costos en el tráfico de llamadas.

El IHSS adquirió recientemente un sistema de telefonía IP para todas sus dependencias, con la finalidad de modernizar la plataforma de comunicación telefónica. Estos servicios permitirán al IHSS, la implementación de telefonía IP para las dependencias administrativas, clínicas y hospitales de la Institución en el país.

- I. El sitio donde se entregarán los 3 (tres) canales SIP Trunk VoIP es el siguiente:

SITIOS	
1	Edificio Administrativo IHSS, Barrio Abajo, Tegucigalpa



- Centro de Datos Principal ubicado en la Gerencia de Tecnologías de Información y Comunicación, 8vo piso.

Los requerimientos específicos se encuentran en el Cuadro Especificaciones Técnicas.

- II. El oferente adjudicado deberá entregar un usuario y contraseña de acceso para el servicio SIP Trunk VoIP, para la configuración del sistema de telefonía.
- III. El oferente deberá proveer en el servicio SIP Trunk VoIP los siguientes servicios:
  - a. Llamadas Locales
  - b. Llamadas Nacionales
  - c. Llamadas a Celular
  - d. Llamadas Internacionales
- IV. El servicio SIP Trunk VoIP se debe habilitar mediante el uso de los enlaces de datos que posee el IHSS a nivel nacional.
- V. Se deben implementar controles de seguridad en los equipos de telecomunicación que se utilicen para interconexión de los servicios requeridos en este lote, a fin de minimizar el riesgo para el IHSS.
- VI. El servicio deberá habilitarse en coordinación con la disponibilidad del Departamento de Infraestructura de la Gerencia de Tecnologías de Información y Comunicación del IHSS y con el apoyo de la Empresa que se le adjudico el proceso de licitación de Telefonía IP, en las dependencias de la Institución donde se requiere el servicio, previo a la definición de un plan de implementación por etapas.
- VII. El plazo para la instalación, configuración y pruebas del servicio será de treinta (30) días hábiles a partir de la firma del contrato y emisión de orden de inicio.
- VIII. El oferente deberá proveer el equipo terminal o de conectividad necesario y adecuado (equipo nuevo), para establecer y mantener en operación el servicio contratado.
- IX. Una vez realizada la implementación y puesta en operación del servicio, la contraparte técnica del IHSS efectuara las pruebas necesarias y levantamiento de un acta de aceptación, dando así inicio a la puesta en operación de los servicios contratados.
  - I. No serán parte de esta licitación, las centrales telefónicas, por lo que no se requiere mantenimiento ni soporte técnico para estos equipos. A continuación, se detalla ubicación, marca y modelo de las Centrales Telefónicas que son propiedad del IHSS:

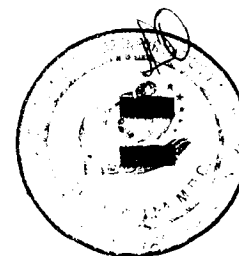

ITEM	SITIO DE INSTALACION	ASIGNADA A	CANTIDAD	MARCA	MODELO	SISTEMA OPERATIVO
1	Edificio Administrativo IHSS, Barrio Abajo, Tegucigalpa	Edificio Administrativo IHSS, Barrio Abajo, Tegucigalpa	1	HP	ProLiant DL20 Gen10 RACK	Asterisk 11.25.3 / CentOS 7
2		Hospital de Especialidades, La Granja, Tegucigalpa	1	HP	ProLiant DL20 Gen10 RACK	Asterisk 11.25.3 / CentOS 7
3		Hospital Regional del Norte, San Pedro Sula	1	HP	ProLiant DL20 Gen10 RACK	Asterisk 11.25.3 / CentOS 7

**b) Especificaciones Mínimas y Características del Servicio Requerido (Lote 3)**

Especificaciones	
<b>1.</b>	<b>Cobertura</b>
1.1	El servicio de llamadas debe ser nacional e internacional
<b>2.</b>	<b>Comunicación con otras redes</b>
2.1	Deberá contar con la capacidad de realizar llamadas a todas las redes de telefonía que operan en el país.
<b>3.</b>	<b>Equipo</b>
3.1	El equipo para interconectar las centrales telefónicas con tecnología IP del IHSS a las troncales telefónicas provistas, deberá ser nuevo.
<b>4.</b>	<b>Interconexión</b>
4.1	Sistema de interconexión hacia y desde la red pública de telefonía (fija y móvil).
4.2	La conectividad deberá ser por medio de fibra óptica en la última milla del servicio.
<b>5</b>	<b>Tipo de Servicio DID</b>
5.1	SIP Trunk VoIP entregado en puerto RJ45 de las Centrales Telefónicas IP
<b>6.</b>	<b>Cantidad de troncales y canales simultáneos</b>
6.1	Tres (3) SIP Trunk VoIP
6.2	El proveedor deberá proporcionar los parámetros de configuración de la troncal SIP
6.3	Los números DID deberán ser consecutivos o secuenciales
<b>7</b>	<b>Cantidad de DID</b>
7.1	Edificio Administrativo IHSS, Barrio Abajo, Tegucigalpa – Cincuenta (50) Hospital de Especialidades, La Granja, Tegucigalpa – Cincuenta (50) Hospital Regional del Norte, San Pedro Sula – Cincuenta (50)
<b>8</b>	<b>Cantidad de Canales por Troncal SIP</b>

8.1	Edificio Administrativo IHSS, Barrio Abajo, Tegucigalpa – Cien (100) Hospital de Especialidades, La Granja, Tegucigalpa – Cien (100) Hospital Regional del Norte, San Pedro Sula – Cien (100)
<b>9</b>	<b>Tarifas</b>
9.1	Modalidad bolsa global de minutos por cada canal SIP Trunk VoIP, donde el Oferente deberá ofrecer una cantidad de minutos global, según se indica en el cuadro Bolsón de Minutos por Ubicación/Zona.
9.2	Una vez cumplido el límite total de la bolsa global de minutos mínimos solicitados, el IHSS podrá solicitar al oferente la habilitación de minutos adicionales, los cuales serán facturados en la factura mensual al precio promedio ofertado por mes.
<b>10</b>	<b>Atención y Soporte Técnico</b>
10.1	El soporte técnico deberá ser 24x7x365
10.2	El oferente deberá especificar en su propuesta los métodos o procedimientos para el escalamiento de incidentes.
10.3	En relación con la <b>solución de fallas en el servicio</b> el proveedor debe de solventar en los siguientes tiempos: <b>Falla Crítica: en un máximo de dos (2) horas</b> a partir de la notificación de esta por parte del IHSS, y en el caso de no poder solventar el problema en este plazo; el proveedor deberá ofrecer una solución alternativa o definitiva en las siguientes cuatro (4) horas.
<b>12</b>	<b>Monitoreo</b>
12.1	El oferente deberá proporcionar una herramienta o portal web, para verificar el consumo en tiempo real del bolsón de minutos contratado y las llamadas recibidas y realizadas para todos los canales SIP Trunk contratados.
<b>10</b>	<b>Periodo del servicio</b>
10.1	Dos (2) años, a partir del 1 de enero del 2024 hasta el 31 de diciembre del 2025.
<b>11</b>	<b>Implementación</b>
11.1	El proveedor debe entregar un plan de trabajo para la instalación del servicio en los primeros diez (10) días a partir de la orden de inicio.
11.2	El tiempo máximo de instalación no debe exceder los treinta (30) días hábiles a partir de la orden de inicio.
11.3	El proveedor debe brindar el personal calificado para dar soporte durante el proceso de implementación.
11.4	El proceso de implementación se realizará en colaboración con la empresa adjudicada de las Centrales Telefónicas IP.



69

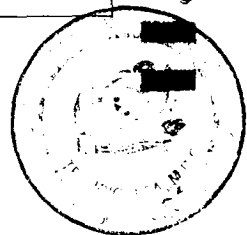

**c) Bolsón de minutos por Ubicación/Zona**

- **Bolsón de Minutos Mensuales - Edificio Administrativo y Zona Centro/Sur/Oriente**

Bolsón de Minutos Mensuales Central Telefónica IP Edificio Administrativo, Barrio Abajo	
Cobertura	Minutos Mensuales
Locales	8000
Nacionales	10000
Celular	8000
Internacionales	600

- **Bolsón de Minutos - Hospital de Especialidades (HGE) y Tegucigalpa**

Bolsón de Minutos Mensuales Central Telefónica IP Hospital de Especialidades (HGE) y Tegucigalpa	
Cobertura	Minutos Mensuales
Locales	5000
Nacionales	7000
Celular	6000
Internacionales	300

- **Bolsón de Minutos - Hospital Regional del Norte (HRN) y Zona Noroccidental**

Bolsón de Minutos Mensuales Central Telefónica IP Hospital Regional del Norte (HRN) y Zona Noroccidental	
Cobertura	Minutos Mensuales
Locales	6000
Nacionales	8000
Celular	6000
Internacionales	300





www.ihss.hn  
3

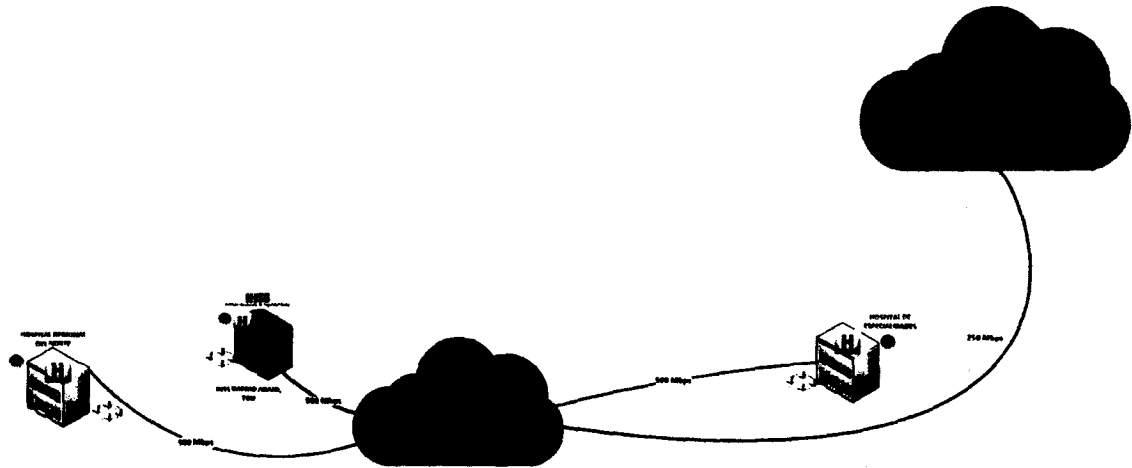

**LOTE 2**

**DIAGRAMA RED WAN LÓGICO DE ENLACES DE DATOS DE RESPALDO DEL IHSS**



**LOTE 3**

**DIAGRAMA LÓGICO DE INTERCONEXIÓN CENTRALES TELEFÓNICAS IP DEL IHSS**

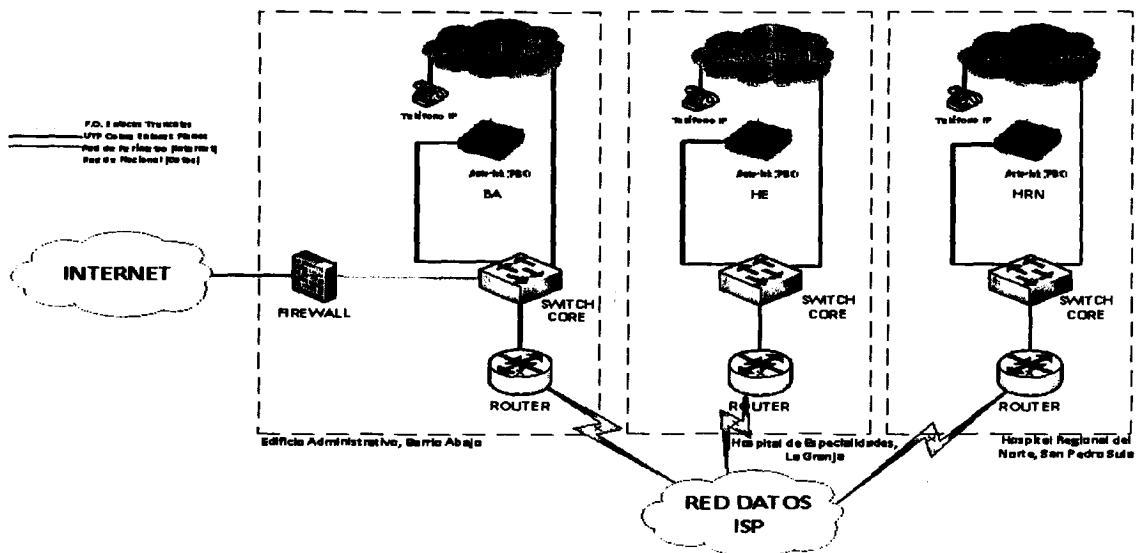



N°	Código	Nombre de la adquisición	Normativa	Tipo Adquisición	Modalidad	Fuente de Financiamiento	Monto Estimado (L)	Convocatoria a participar en el proceso	Recepción y apertura de Ofertas	Evaluación de las Ofertas	Notificación de resultados a oferentes	Fecha Estimada Contrato
41	162673	ADQUISICION DE LOS SERVICIOS DE PROCESAMIENTO DE PRUEBAS DE HEMATOLOGIA, INMUNOQUIMICA, GASES ARTERIALES, COAGULACION, CONTEO DE CD4, TAMIZAJE NEONATAL, BANCO DE SANGRE, BIOLOGIA MOLECULAR PARA LOS LABORATORIOS DEL INSTITUTO HONDUREÑO DE SEGURIDAD SOCIAL (IHSS).	Nacional	Servicios	Licitación Publica Nacional	Recursos Propios	221,161,159.36	26/3/2023	5/5/2023	6/5/2023	21/5/2023	5/6/2023
42	162674	CONTRATACION DE LOS SERVICIOS DE RECOLECCION, MANEJO, TRANSPORTE Y DESTRUCCION DE DESECHOS HOSPITALARIOS PELIGROSOS EN LA ZONA NORTE DEL INSTITUTO HONDUREÑO DE SEGURIDAD SOCIAL (IHSS)	Nacional	Servicios	Licitación Publica Nacional	Recursos Propios	18,000,000.00	20/2/2023	1/4/2023	2/4/2023	17/4/2023	2/5/2023
43	162675	CONTRATACION DEL SERVICIO DE MANTENIMIENTO Y ACTUALIZACION DE LOS EQUIPOS DE TOMOGRAFIA AXIAL COMPUTARIZADA, UBICADAS EN EL HOSPITAL GENERAL DE ESPECIALIDADES Y HOSPITAL REGIONAL DEL NORTE	Nacional	Bienes	Contratación Directa	Recursos Propios	20,000,000.00		10/7/2023	11/7/2023	16/7/2023	31/7/2023
44	162676	CONTRATACION DE LOS SERVICIOS DE MANTENIMIENTO DE EQUIPO MEDICO A NIVEL NACIONAL PARA EL INSTITUTO HONDUREÑO DE SEGURIDAD SOCIAL (IHSS)	Nacional	Servicios	Contratación Directa	Recursos Propios	142,500,000.00		5/6/2023	6/6/2023	11/6/2023	26/6/2023
45	162677	CONTRATACION MEDIANTE COMODATO PARA EL SUMINISTRO DE OXIGENO Y OTROS GASES MEDICOS PARA EL INSTITUTO HONDUREÑO DE SEGURIDAD SOCIAL (IHSS)	Nacional	Bienes	Licitación Publica Nacional	Recursos Propios	49,969,835.42	22/1/2023	3/3/2023	4/3/2023	19/3/2023	3/4/2023
46	162678	ADQUISICION DE CAMARAS DE VIGILANCIA PARA EL INSTITUTO HONDUREÑO DE SEGURIDAD SOCIAL (IHSS)	Nacional	Bienes	Licitación Publica Nacional	Recursos Propios	7,000,000.00	16/2/2023	28/3/2023	29/3/2023	13/4/2023	28/4/2023
47	162679	CONTRATACION DE SERVICIO DE INTERCONEXION BANCARIA	Nacional	Servicios	Compra Menor, mínimo 3 Cotizaciones	Recursos Propios	224,208.00	17/5/2023	22/5/2023	23/5/2023	28/5/2023	31/5/2023
48	162680	CONTRATACION DE LOS SERVICIOS GESTIONADOS DE FOTOCOPIADO E IMPRESION PARA EL INSTITUTO HONDUREÑO DE SEGURIDAD SOCIAL (IHSS)	Nacional	Servicios	Licitación Publica Nacional	Recursos Propios	4,152,000.00	26/9/2023	5/11/2023	6/11/2023	21/11/2023	6/12/2023
49	162681	CONTRATACION DE LOS SERVICIOS DE RENOVACION DE DOMINIO IHSS.HN PARA EL INSTITUTO HONDUREÑO DE SEGURIDAD SOCIAL (IHSS)	Nacional	Servicios	Compra Menor, mínimo 1 cotización	Recursos Propios	2,076.00	7/4/2023	12/4/2023	13/4/2023	18/4/2023	21/4/2023
50	162682	ADQUISICION DE UN SERVICIO PARA GESTION DE INCIDENTES DE SEGURIDAD (SECURITY OPERATION CENTER, SOC) PARA EL INSTITUTO HONDUREÑO DE SEGURIDAD SOCIAL (IHSS)	Nacional	Servicios	Licitación Publica Nacional	Recursos Propios	1,644,878.12	20/7/2023	29/8/2023	30/8/2023	14/9/2023	29/9/2023
51	162683	CONTRATACION DE LOS SERVICIOS DE COMUNICACION DE DATOS SIP TRUNK, INTERNET Y CONTINGENCIAS PARA EL INSTITUTO HONDUREÑO DE SEGURIDAD SOCIAL (IHSS)	Nacional	Servicios	Licitación Publica Nacional	Recursos Propios	5,820,337.95	20/4/2023	30/5/2023	31/5/2023	15/6/2023	30/6/2023
52	162684	ADQUISICION DE SUSCRIPCION DE SOFTWARE ERP, RECURSOS HUMANOS Y SUS HERRAMIENTA, MANTENIMIENTO SE SOFTWARE MEDICO PARA EL INSTITUTO HONDUREÑO DE SEGURIDAD SOCIAL	Internacional	Servicios	Licitación Publica Internacional	Recursos Propios	74,341,368.86					29/9/2023
53	162685	ADQUISICION DE EQUIPO DE CÓMPUTO DE NIVEL PROFESIONAL (EMPRESARIAL) PARA EL INSTITUTO HONDUREÑO DE SEGURIDAD SOCIAL (IHSS)	Nacional	Bienes	Catalogo Electrónico	Recursos Propios	7,272,539.92					30/6/2023